

# VALLOX

**Model**

MyVallox 119 CFi

**Dokument**

D11701

**Typ**

3780

**Obowiązuje od**

15.9.2025

3781

**Zaktualizowany**

3.10.2025

**MyVALLOX**  
119 CFi

---

## Podręcznik



# Spis Treści

<b>1. Wstęp</b> .....	<b>3</b>
<b>1.1. Ogólne instrukcje dotyczące bezpieczeństwa</b> .....	<b>3</b>
1.1.1. Oznaczenia bezpieczeństwa stosowane w instrukcjach .....	3
<b>1.2. Przeznaczenie</b> .....	<b>4</b>
<b>1.3. Ostrzeżenia</b> .....	<b>4</b>
<b>1.4. Schemat systemu</b> .....	<b>5</b>
<b>1.5. Gwarancja i odpowiedzialność</b> .....	<b>5</b>
<b>1.6. Utylizacja urządzenia wentylacyjnego</b> .....	<b>6</b>
<b>1.7. Główne części</b> .....	<b>6</b>
<b>2. Instalacja</b> .....	<b>8</b>
<b>2.1. Montaż na ścianie</b> .....	<b>9</b>
<b>2.2. Montaż urządzenia wentylacyjnego na suficie</b> .....	<b>10</b>
<b>2.3. Montaż na podstawie</b> .....	<b>12</b>
<b>2.4. Odprowadzanie skroplin</b> .....	<b>14</b>
<b>3. Opcje sterowania urządzeniem wentylacyjnym</b> .....	<b>16</b>
<b>3.1. Łączenie urządzenia wentylacyjnego z usługą w chmurze</b> .....	<b>16</b>
<b>3.2. Podłączenie urządzenia wentylacyjnego do komputera</b> .....	<b>18</b>
<b>3.3. Rejestracja urządzenia wentylacyjnego w usłudze MyVallox Cloud</b> .....	<b>19</b>
<b>4. Konserwacja</b> .....	<b>22</b>
<b>4.1. Wymiana filtrów</b> .....	<b>23</b>
<b>4.2. Czyszczenie zespołu wymiennika ciepła</b> .....	<b>26</b>
<b>4.3. Czyszczenie wentylatorów</b> .....	<b>27</b>
4.3.1. Czyszczenie wentylatora powietrza wywiewanego .....	27
4.3.2. Czyszczenie wentylatora powietrza nawiewanego .....	30
<b>4.4. Czyszczenie anemometru</b> .....	<b>33</b>
<b>4.5. Skropliny</b> .....	<b>33</b>
<b>4.6. Rozwiązywanie problemów</b> .....	<b>35</b>

---

<b>5. Dane techniczne.....</b>	<b>37</b>
<b>5.1. Strumienie powietrza nawiewanego/wywiewanego oraz moce wejściowe.....</b>	<b>39</b>
<b>5.2. Wartości akustyczne .....</b>	<b>41</b>
<b>5.3. Wewnętrzne połączenie elektryczne.....</b>	<b>43</b>
<b>5.4. Zewnętrzne połączenie elektryczne.....</b>	<b>46</b>
<b>5.5. Zewnętrzne połączenie elektryczne dla sterowania nagrzewnicą kanałową MLV .....</b>	<b>48</b>
<b>5.6. Obsługa nagrzewnicy kanałowej .....</b>	<b>49</b>
<b>5.7. Wymiary oraz wyloty króćców .....</b>	<b>53</b>
<b>6. Widok rozstrzelony i lista części zamiennych .....</b>	<b>55</b>
<b>7. Deklaracja zgodności.....</b>	<b>57</b>

# 1. Wstęp





Dziękujemy za wybór produktu Vallox. Aby zapewnić optymalną wydajność, należy uważnie przeczytać instrukcje przed instalacją, obsługą lub konserwacją.

## 1.1. Ogólne instrukcje dotyczące bezpieczeństwa

Przed uruchomieniem urządzenia wentylacyjnego należy przeczytać niniejsze instrukcje. Bezpieczna i odpowiednia obsługa wymaga znajomości podstawowych przepisów bezpieczeństwa oraz celu, do jakiego wykorzystywane będzie urządzenie wentylacyjne.

Niniejsze instrukcje zawierają wszystkie informacje niezbędne do bezpiecznej obsługi urządzenia. Wszystkie osoby instalujące, obsługujące i konserwujące urządzenie wentylacyjne muszą postępować zgodnie z podanymi instrukcjami. Ponadto należy przestrzegać wszystkich obowiązujących lokalnie przepisów o zapobieganiu wypadkom.

### 1.1.1. Oznaczenia bezpieczeństwa stosowane w instrukcjach

 <b>NIEBEZPIECZEŃSTWO:</b>	Wskazuje zagrożenie, które spowoduje śmierć lub poważne obrażenia jeżeli się go nie uniknie.
 <b>OSTRZEŻENIE:</b>	Wskazuje zagrożenie, które może spowodować śmierć lub poważne obrażenia jeżeli się go nie uniknie.
 <b>UWAGA:</b>	Wskazuje zagrożenie, które może spowodować drobne lub średnie obrażenia jeżeli się go nie uniknie.
 <b>WAŻNE:</b>	Wskazuje zagrożenie, które może spowodować szkody majątkowe lub utratę danych jeżeli się go nie uniknie.
 <b>UWAGA:</b>	Oznacza istotne informacje o produkcie.
<b>WSKAZÓWKA:</b>	Dostarcza dodatkowe informacje o wykorzystaniu produktu i płynących z niego korzyściach.

## 1.2. Przeznaczenie

Wszystkie urządzenia wentylacyjne MyVallox zostały zaprojektowane w celu zapewnienia odpowiedniej, ciągłej wentylacji wymaganej dla zachowania zdrowia ludzi oraz dobrego stanu budynków.

**! WAŻNE:** W celu zapewnienia odpowiedniej dla zdrowia i stanu budynku jakości powietrza wewnętrznego konieczne jest utrzymanie ciągłości wentylacji. Zaleca się pozostawienie wentylacji włączonej również na dłuższe nieobecności. Utrzymuje to świeże powietrze wewnątrz budynku i zapobiega skraplaniu się wilgoci wewnątrz konstrukcji i kanałów wentylacyjnych. Zmniejsza również ryzyko uszkodzeń spowodowanych wilgocią.

**! WAŻNE:**  
Przedłużone nadciśnienie może doprowadzić do uszkodzenia konstrukcji w budynku.

## 1.3. Ostrzeżenia

**⚠ OSTRZEŻENIE:** Urządzenie nie jest przeznaczone do obsługi przez dzieci (w wieku poniżej 8 lat) lub osoby z niepełnosprawnością sensoryczną, fizyczną lub umysłową, czy też nie mające doświadczenia i wiedzy, pozwalających na bezpieczne korzystanie z urządzenia. Osoby te mogą korzystać z urządzenia pod nadzorem, lub też postępując zgodnie z poleceniami osoby odpowiedzialnej za ich bezpieczeństwo. Dzieci muszą być nadzorowane i nie mogą bawić się urządzeniem.

- Urządzenie wentylacyjne jest bardzo ciężkie.
- Drzwiczki urządzenia wentylacyjnego są ciężkie.
- Należy zawsze pilnować, aby woda nie dostała się do systemu elektrycznego.
- Funkcja programatora czasowego trybu niestandardowego może zostać wyłączona tylko wtedy, gdy zewnętrzny przełącznik kominkowy ma programator czasowy.
- Ustawienia wentylatora muszą zostać wykonane przez wykwalifikowanego specjalistę zgodnie z planem wentylacji. W przypadku edycji ustawień należy upewnić się, że są one zgodne z planem wentylacji.
- Jeżeli rezystor ogrzewania musi zostać usunięty z urządzenia w związku z pracami konserwacyjnymi, należy zapewnić, że przekładnik nie jest gorący przed wyciągnięciem go z urządzenia.
- Podłączyć przewody tak, aby nie dotykały rezystora.



## 1.6. Utylizacja urządzenia wentylacyjnego

Urządzeń elektronicznych nie należy utylizować razem z odpadami komunalnymi. Przestrzegać lokalnych przepisów dotyczących bezpiecznego i ekologicznego utylizowania produktów.

Patrz recyklingu urządzenia wentylacyjnego MyVallox pod adresem: [https://res.cloudinary.com/vallox/image/upload/v1704800151/FileStock/ValidManuals/Recycling\\_Instructions\\_Vallox\\_Ventilation\\_units.pdf](https://res.cloudinary.com/vallox/image/upload/v1704800151/FileStock/ValidManuals/Recycling_Instructions_Vallox_Ventilation_units.pdf).

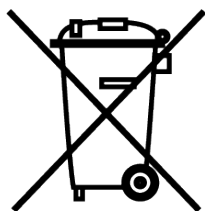

## 1.7. Główne części

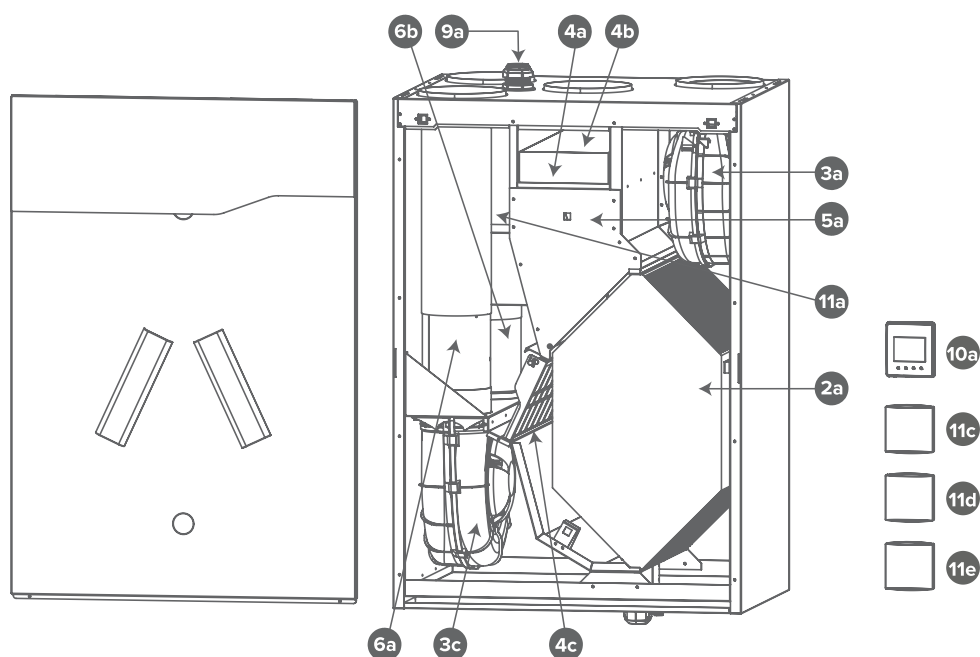

NR	Część	NR	Część
2a	Zespół wymiennika ciepła	6b	Dodatkowa grzałka elektryczna
3a	Wentylator powietrza wywiewanego	9a	Tuleja sufitowa dla przewodów elektrycznych
3c	Wentylator powietrza nawiewanego	10a	Panel sterowania
4a	Filtr drobny dla powietrza nawiewanego	11a	Wewnętrzny czujnik dwutlenku węgla i wilgotności
4b	Filtr zgrubny dla powietrza nawiewanego	11c	Czujnik dwutlenku węgla (opcjonalnie)
4c	Filtr zgrubny dla powietrza wywiewanego	11d	Czujnik wilgotności (opcjonalnie)
5a	Przepustnica obejściowa zespołu wymiennika ciepła	11e	Czujnik VOC (opcjonalnie)
6a	Grzałka dogrzewająca		

MyVallox 119 CFi jest zawsze dostarczane jako model prawostronny (R). Oznacza to, że kanały powietrza zewnętrznego i wyrzucanego, tj. kanały prowadzące na zewnątrz z mieszkania, są podłączone do kołnierzy wylotowych znajdujących się po prawej stronie w górnej części urządzenia. Wylot skroplin znajduje się również po prawej stronie na dole urządzenia.

Wersję wykonania urządzenia można łatwo zmienić, zamieniając miejscami położenie drzwi przednich i tylnych.

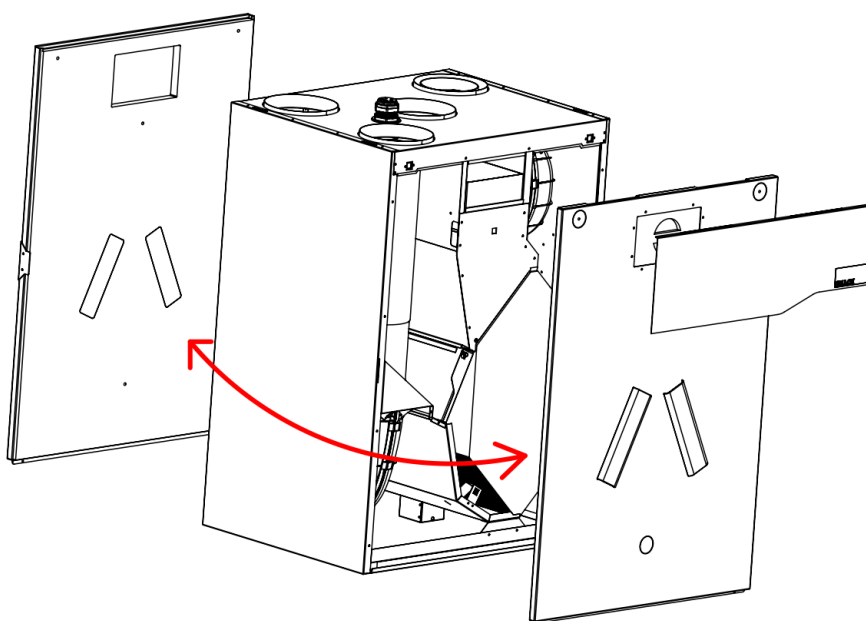

## 2. Instalacja

Ten rozdział opisuje instalację urządzenia wentylacyjnego Vallox.

Instalację oraz konfigurację urządzenia może przeprowadzać wyłącznie wykwalifikowany technik. Instalacje i połączenia elektryczne muszą być wykonywane przez elektryka zgodnie z lokalnymi przepisami.

Sprawdzić zawartość opakowania przed instalacją i upewnić się, że wszystkie części są w dobrym stanie. Przechowywać produkt w suchym miejscu (wewnątrz pomieszczenia).

Sprawdzić wymiary i masę produktu w specyfikacji technicznej urządzenia.

Urządzenie wentylacyjne musi być zainstalowane w suchym miejscu, gdzie temperatura nie spada poniżej +10°C. Jeżeli urządzenie jest zainstalowane bez obudowy ochronnej, należy je umieścić w miejscu, gdzie hałas związany z jego pracą nie będzie uciążliwy; na przykład w pomieszczeniu magazynowym, technicznym lub za sufitem podwieszanym.

Należy unikać montażu urządzenia wentylacyjnego na pustych ścianach działowych lub ścianach sypialni, albo też zapobiegać przenoszeniu się hałasu przez ścianę.

### ! UWAGA:

Cała długość kanału powietrza zewnętrznego do urządzenia oraz kanału powietrza wyrzucanego z urządzenia musi być zaizolowane cieplnie Izolacją zamkniętokomórkową. Izolacja zamkniętokomórkowa jest wymagana w przypadku przewodów biegnących przez ciepłe pomieszczenia.

### ! UWAGA:

Urządzenie wentylacyjne musi być zainstalowane tak, aby można było podłączyć je do kabla LAN. Musi istnieć możliwość podłączenia kabla LAN do routera.

## 2.1. Montaż na ścianie

**! UWAGA:**

Należy unikać montażu urządzenia wentylacyjnego na pustych ścianach działowych lub ścianach sypialni, albo też zapobiegać przenoszeniu się hałasu przez ścianę.

Minimalna odległość pomiędzy górą urządzenia a powierzchnią sufitu wynosi 30 mm. Należy pamiętać, że urządzenie znajduje się 10 mm wyżej niż docelowa wysokość, gdy jest montowane przy użyciu wspornika ściennego.

**! UWAGA:** Przed urządzeniem musi być pozostawiona przestrzeń co najmniej 555 mm, aby umożliwić konserwację.

**! UWAGA:** Urządzenie wentylacyjne należy zainstalować w miejscu, gdzie temperatura nie spada poniżej +10°C.

Zamontować urządzenie wentylacyjne na ścianie, na płycie do montażu na ścianie, jak pokazano na ilustracjach poniżej. Należy upewnić się, że urządzenie jest wypoziomowane po zamontowaniu.

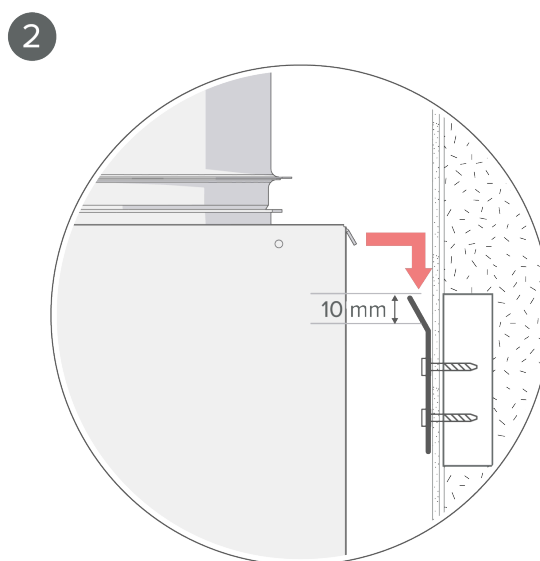
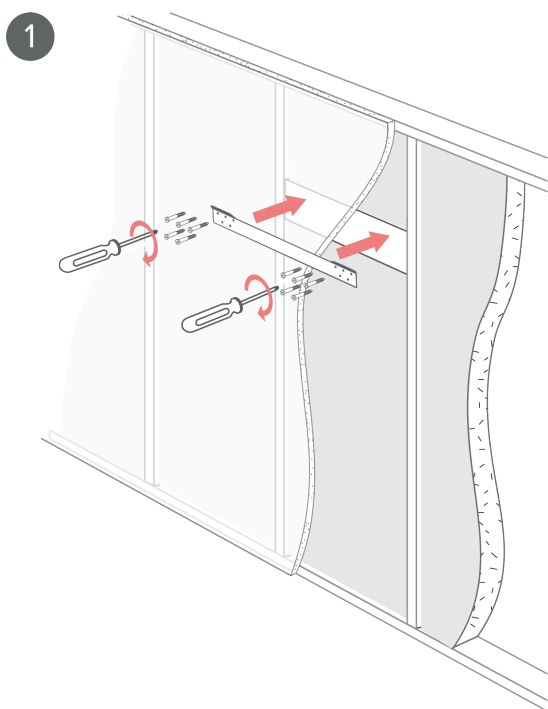

## 2.2. Montaż urządzenia wentylacyjnego na suficie

Model MyVallox 119 CFi może być wyposażony w opcjonalną sufitową płytę montażową. Sufitową płytę montażową należy zamontować:

**! UWAGA:** Przy instalowaniu urządzenia należy zostawić przed urządzeniem co najmniej 555 mm wolnego miejsca na cele serwisowania.

**! UWAGA:** Urządzenie wentylacyjne należy zainstalować w miejscu, gdzie temperatura nie spada poniżej +10°C.

**⚠ OSTRZEŻENIE:** Urządzenie jest bardzo ciężkie. Nie należy wykonywać tego zadania samodzielnie.

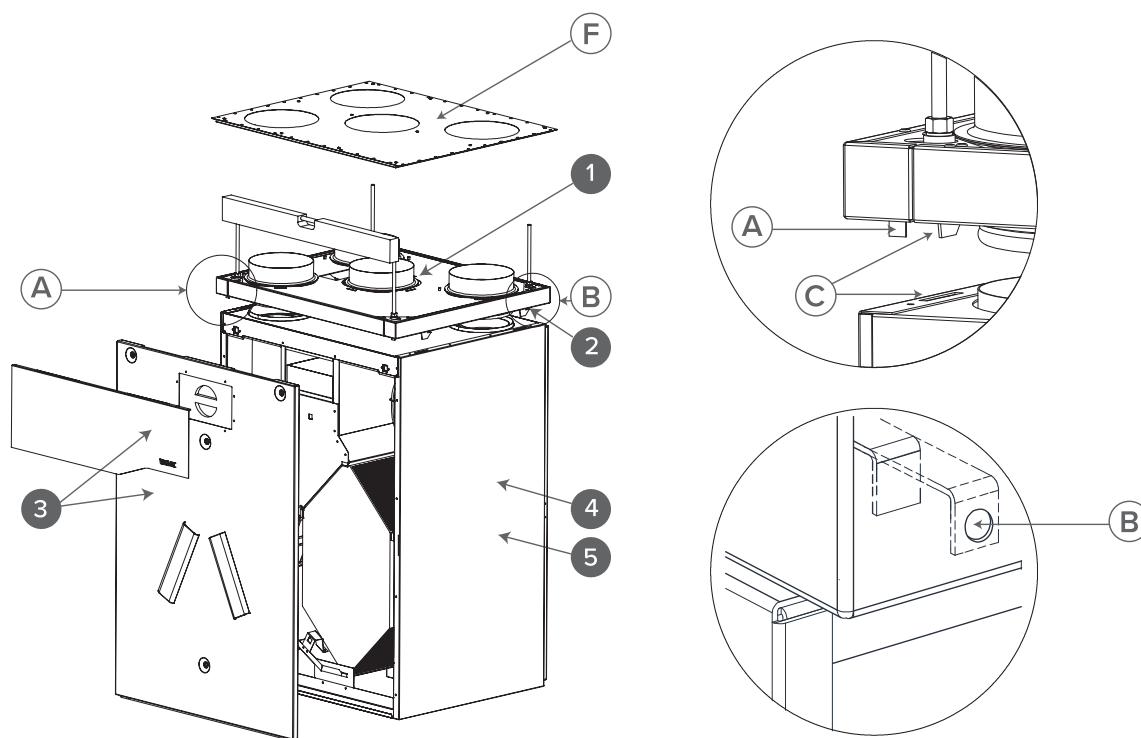

1. Sufitową płytę montażową należy zamontować prętami gwintowanymi M8, tak aby była pozioma. Nie należy mocować sufitowej płyty montażowej zbyt blisko sufitu.

**! UWAGA:** Koniec prętów gwintowanych musi znajdować się 5 mm lub mniej poniżej nakrętki mocującej.

### Alternatywa 1.

Pociągnąć za dźwignie obsługowe **(A)** aby upewnić się, że pręty ślizgowe poruszają się i powracają do pozycji wyjściowej.

### Alternatywa 2.

Upewnić się, że pręty ślizgowe poruszają się i powracają do pozycji wyjściowej, naciskając dźwignię wyrzutnika **(B)** np. przy pomocy małego wkrętaka.

Górną krawędź białego paska przykrywającego sufitowej płyty montażowej można zamontować wzdłuż sufitu. Alternatywnie można wykorzystać metodę ukrytego montażu, w którym to przypadku sufit może znajdować się 25 mm nad górną krawędzią białego paska przykrywającego.

2. Upewnić się, że podkładki izolacyjne znajdują się w kołnierzach wylotowych pod sufitową płytą montażową.
3. Podczas instalacji urządzenia należy zdjąć pasek przykrywający drzwi oraz drzwi sufitowej płyty montażowej urządzenia MyVallox 119 CFI.
4. Podnieść urządzenie wentylacyjne w pobliżu sufitowej płyty montażowej i przeprowadzić przewody przez otwór w sufitowej płycie montażowej na górze sufitu.

**! UWAGA:** Należy pamiętać o wykonaniu włazu konserwacyjnego w wykończonym suficie, aby zapewnić dostęp do przewodów. Odległość między wjazdem konserwacyjnym a sufitową płytą montażową powinna wynosić około 500 mm.

Urządzenie wentylacyjne zatrzaskuje się na miejscu po podniesieniu do sufitowej płyty montażowej. W razie potrzeby należy wprowadzić haki montażowe sufitowej płyty montażowej do rowków na bocznych panelach urządzenia wentylacyjnego **(C)**.

### Alternatywa 1.

W przednich dolnych narożnikach sufitowej płyty montażowej znajdują się dźwignie obsługowe **(A)** które blokują płytę. Jeśli wewnętrzne krawędzie dźwigni powróciły do tego samego poziomu co przednia krawędź sufitu urządzenia, urządzenie zostało zablokowane na sufitowej płycie montażowej.

### Alternatywa 2.

W narożnikach przedniej krawędzi sufitowej płyty montażowej znajdują się otwory, przez które można zobaczyć dźwignię wyrzutnika **(B)** mechanizmu blokującego. Jeśli wewnętrzne krawędzie dźwigni powróciły do tego samego poziomu co wewnętrzna powierzchnia paska przykrywającego, urządzenie zostało zablokowane na sufitowej płycie montażowej.

### 5. Alternatywa 1.

W razie potrzeby urządzenie można odłączyć od sufitowej płyty montażowej. Aby odłączyć urządzenie od sufitowej płyty montażowej należy lekko je podnieść urządzenie i równocześnie pociągnąć w kierunku od obu dźwigni obsługowych (**A**) płyty.

### Alternatywa 2.

W razie potrzeby urządzenie można odłączyć od sufitowej płyty montażowej. Podnieść urządzenie nieznacznie do góry i nacisnąć (np. przy pomocy małego wkrętaka) obie dźwignie wyrzutnika (**B**) sufitowej płyty montażowej jednocześnie, aby odłączyć urządzenie od sufitowej płyty montażowej.

### Płyta przepustowa podłogi strychu

Płyta penetrująca podłogę strychu (**F**) jest opcjonalna. W sytuacji, kiedy stosowana jest płyta penetrująca podłogę strychu konieczne jest zapewnienie szczelności bariery paroizolacyjnej.

Płyta penetrująca podłogę strychu może zostać zamocowana do wykończonych tylnych drzwi. Minimalna odległość płyty penetrującej podłogę strychu od wykończonych ścian bocznych to 15 mm.

## 2.3. Montaż na podstawie

Urządzenie MyVallox 119 CFI musi być zawsze montowane na podstawie na podłodze, na płycie do montażu na ścianie lub na sufitowej płycie montażowej.

**! UWAGA:** Przed urządzeniem musi być pozostawiona przestrzeń co najmniej 555 mm, aby umożliwić konserwację.

**! UWAGA:** Urządzenie wentylacyjne należy zainstalować w miejscu, gdzie temperatura nie spada poniżej +10°C.

Podstawa jest opcjonalna. Wyregulować podstawę przy pomocy regulowanych nóżek, tak aby była wypoziomowana. Wyjąć gumowe zatyczki (4 szt.) na dole urządzenia. Umieścić urządzenie na górze podstawy, tak aby pręty podstawy weszły w otwory na dole urządzenia. Zamontować urządzenie wentylacyjne na podstawie, jak pokazano na ilustracji. Należy upewnić się, że urządzenie jest wypoziomowane po zamontowaniu.

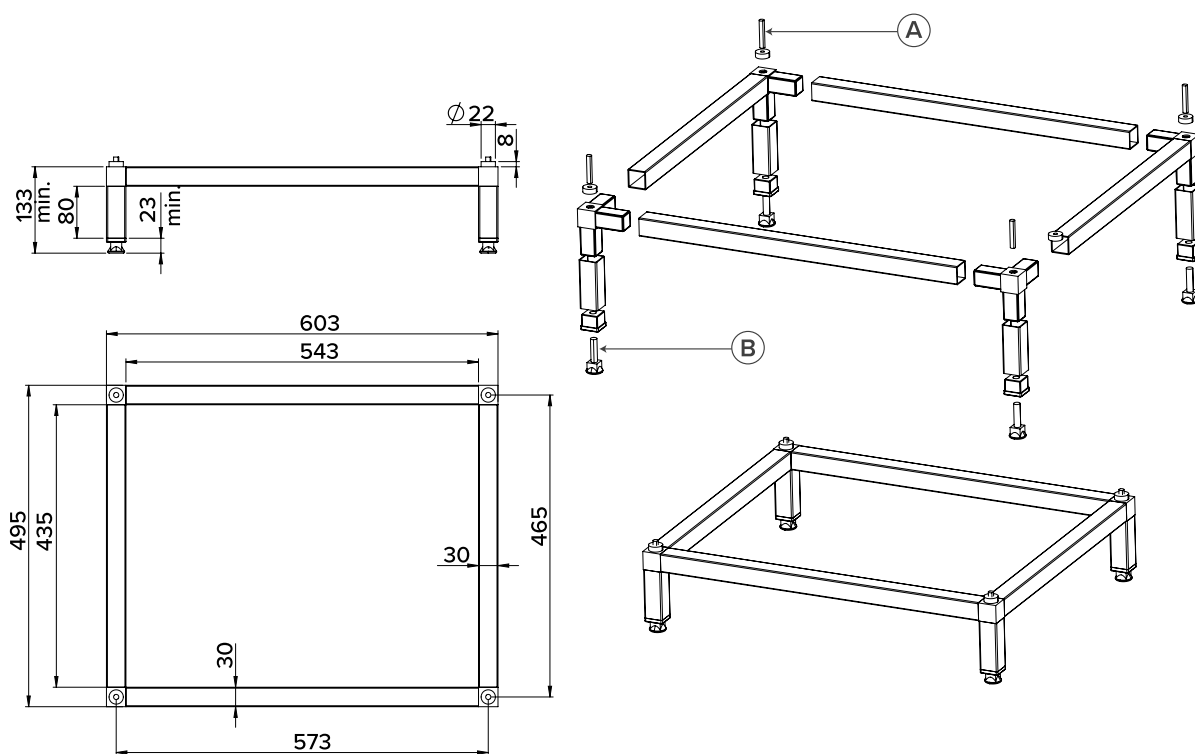

A	Pręt gwintowany M8 x 35, krótszym gwintem do góry.
B	Długość śruby regulującej to 37 mm.

## 2.4. Odprowadzanie skroplin

Rysunek 1. Rysunek wymiarowania oraz przestrzeń wymagana do instalacji syfonu Vallox Silent Klick

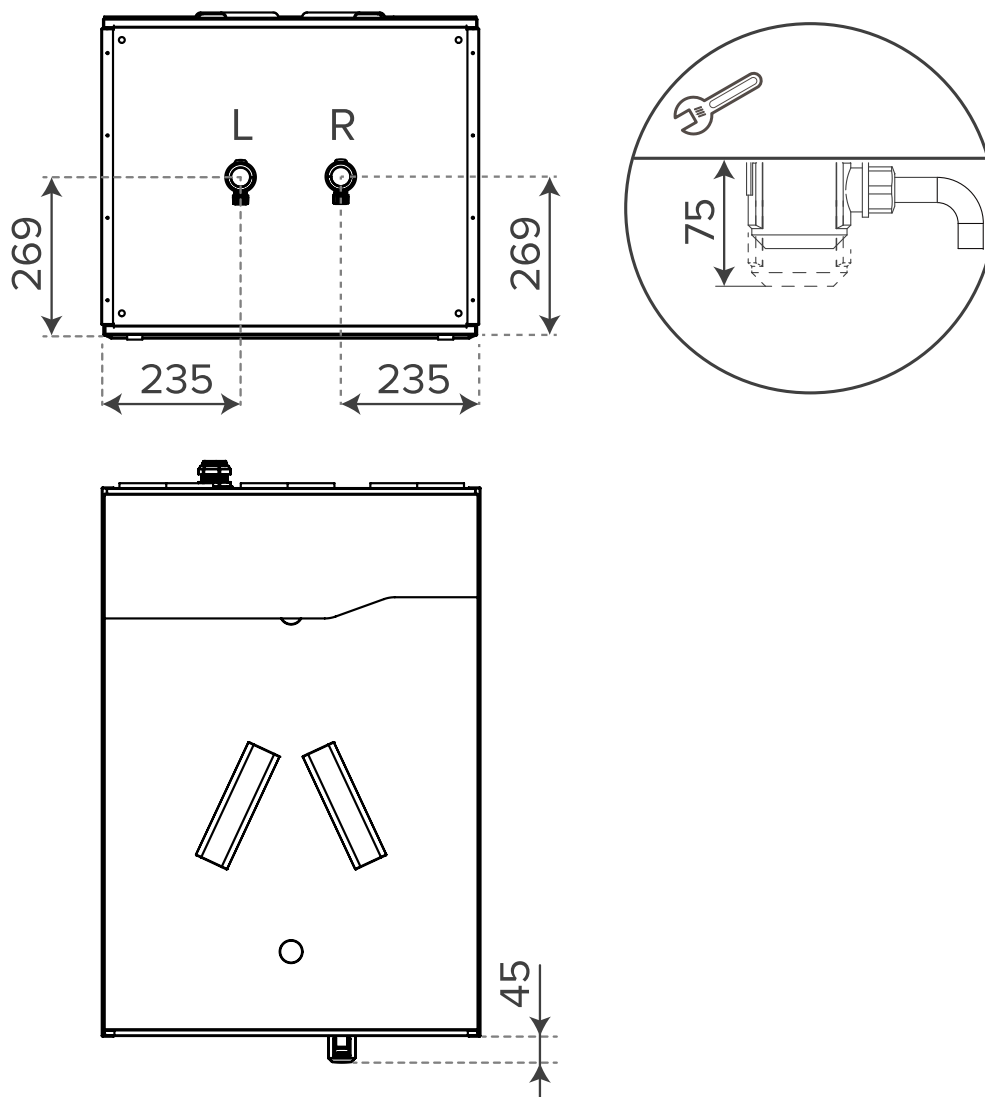

Rysunek 2. Przestrzeń wymagana do alternatywnej metody instalacji syfonu Vallox Silent Klick (kolanko)

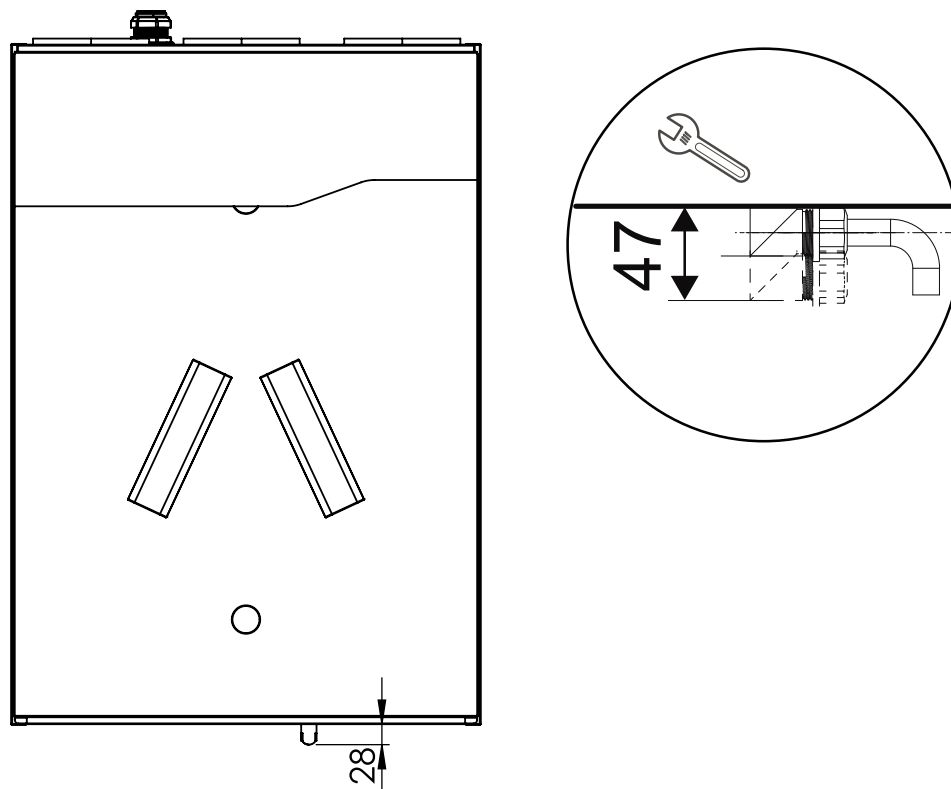

**! UWAGA:** Urządzenie jest dostarczane z pakietem syfonu Vallox Silent Klick. Instrukcje instalacji syfonu znajdują się w opakowaniu lub na stronie <https://www.vallox.com>. Przy korzystaniu z alternatywnej metody instalacji syfonu należy przenieść podkładkę oraz element blokujący do połączenia rurowego zamontowanego na ścianie.

## 3. Opcje sterowania urządzeniem wentylacyjnym

Urządzeniem wentylacyjnym Vallox można sterować przy pomocy następujących środków:

- Przez panel sterowania MyVallox zainstalowany w budynku
- Przez MyVallox Home Połączenie LAN i MyVallox Home/Cloud interfejs użytkownika
- Przez MyVallox Cloud serwis i MyVallox Home/Cloud interfejs użytkownika
- Przez system zdalnego monitorowania lub automatyki budynku przy pomocy sygnałów napięciowych lub komunikatów Modbus.

Zintegrowane czujniki wilgotności i dwutlenku węgla urządzenia wentylacyjnego automatycznie regulują wentylację zgodnie z zapotrzebowaniem. Wentylacja może być również regulowana automatycznie przy pomocy opcjonalnych czujników dwutlenku węgla, wilgotności lub LZO (jakości powietrza). Dzięki ich zastosowaniu wentylacja pozostaje na optymalnym poziomie nawet gdy mieszkanie nie jest zamieszkane. Standardowe wyposażenie i dostępne akcesoria opcjonalne różnią się w zależności od kraju.

Każdy z użytkowników może korzystać z programatora tygodniowego, aby dostosować wentylację do swojego stylu życia i harmonogramu.

### **WSKAZÓWKA:**

Panel sterowania MyVallox automatycznie przełącza się w tryb uśpienia za każdym razem, kiedy upłynie skonfigurowany z góry okres **Czas wstrzymania** czasu. Aby ponownie uruchomić panel sterowania MyVallox, należy nacisnąć dowolny przycisk.

### 3.1. Łączenie urządzenia wentylacyjnego z usługą w chmurze

Można połączyć urządzenie wentylacyjne z usługą MyVallox Cloud. W usłudze w chmurze można zdalnie sterować wentylacją za pomocą na przykład smartfona lub tabletu. Oprogramowanie urządzenia jest aktualizowane automatycznie za pośrednictwem usługi w chmurze. Aby połączyć urządzenie wentylacyjne z usługą w chmurze, musi być ono podłączone do sieci Internet przez LAN i zarejestrowane w usłudze w chmurze. Rejestrując urządzenie, tworzysz dla siebie konto MyVallox Cloud. O usłudze można przeczytać więcej pod adresem <https://cloud.vallox.com>.

Aby zarejestrować urządzenie wentylacyjne Vallox w usłudze MyVallox Cloud:

1. Podłącz jeden koniec przewodu sieciowego do szarego złącza urządzenia wentylacyjnego Vallox, a drugi koniec do routera.
2. Otwórz ustawienia sieciowe na komputerze, wybierając polecenia **Start** **Mój komputer** **Sieć**. Można zobaczyć ikonę komputera z tekstem Vallox i serią liczb. Otwórz interfejs użytkownika MyVallox Home podwójnym kliknięciem na ikonę. Otworzy się interfejs użytkownika MyVallox Home.

**LUB**

Wybrać na panelu sterowania MyVallox **Menu serwisowe** → **Wyświetlacz diagnostyczny** → **Adres IP**. Wpisać adres IP i nacisnąć przycisk Enter. Otworzy się interfejs użytkownika MyVallox Home.

3. Wybierz Funkcje specjalne.
4. Obszar MyVallox Cloud zostanie otwarty i można sprawdzić zalogowanie do usługi w chmurze.
5. Wybierz **Połącz**.
6. Strona rejestracji MyVallox Cloud usługi w chmurze zostanie otwarta, **ID urządzenia wentylacyjnego** tzn. unikalny numer identyfikacyjny urządzenia zostanie automatycznie wygenerowany w polu.
7. Wprowadź następujące informacje do formularza:
  - **Nazwa urządzenia wentylacyjnego** — wprowadź wybraną przez siebie nazwę urządzenia wentylacyjnego w tym polu.
  - **Język** — wybierz pożądaną język z menu.
  - **Kraj** — wybierz pożądaną kraj z menu.
  - **Wybierz nazwę użytkownika** — wprowadź wybraną przez siebie nazwę użytkownika w tym polu.
  - **E-mail** — wprowadź wybrany przez siebie adres e-mail w tym polu.
  - **Hasło** — w tym polu należy wprowadzić wybrane hasło.
  - **Ponownie wprowadź hasło** — w tym polu należy ponownie wprowadzić hasło.
8. Wybierz pole **Chcę otrzymywać powiadomienia związane z moim urządzeniem wentylacyjnym**, jeśli chcesz otrzymywać powiadomienia e-mail związane z urządzeniem wentylacyjnym.
9. Przeczytaj warunki użytkowania serwisu i wybierz **Potwierdzam przeczytanie i akceptację regulamin z usługi w chmurze MyVallox Cloud**. Korzystanie z serwisu wymaga, aby użytkownik zaakceptował warunki użytkowania.
10. Wybierz **Utwórz konto MyVallox Cloud**. Urządzenie wentylacyjne generuje unikalny kod identyfikacyjny i wysła go do serwisu. Serwis zapamięta urządzenie przy następnym logowaniu się do usługi w chmurze.
11. Na adres e-mail zostanie wysłany komunikat potwierdzający. Kliknij łącze podany w wiadomości, aby potwierdzić swój adres e-mail i zalogować się po raz pierwszy do usługi w chmurze.
12. Po zalogowaniu się w usłudze MyVallox Cloud otworzy się i strona główna konta MyVallox Cloud zostanie wyświetlona w przeglądarce.

## 3.2. Podłączenie urządzenia wentylacyjnego do komputera

Aby używać komputera jako drugiego sterownika obok panelu sterowania MyVallox, należy podłączyć komputer bezpośrednio do urządzenia wentylacyjnego Vallox.

Przed rozpoczęciem należy upewnić się, że dostępne jest:

- Komputer z przeglądarką obsługującą przesyłanie danych poprzez protokół Web Sockets. Obsługiwane przeglądarki:
  - Firefox, wersja 31 lub wyższa.
  - Internet Explorer, wersja 10 lub wyższa.
  - Opera, wersja 25 lub wyższa.
  - Chrome, wersja 31 lub wyższa.
  - Safari, wersja 7 lub wyższa.
- Połączenie internetowe do urządzenia wentylacyjnego Vallox za pomocą przewodu sieciowego (RJ-45).

Aby korzystać z urządzenia wentylacyjnego Vallox przez interfejs użytkownika MyVallox Home:

1. Uruchom komputer.
2. Podłącz jeden koniec przewodu sieciowego do portu Ethernet komputera, a drugi koniec do szarego portu Ethernet urządzenia wentylacyjnego Vallox.

**! UWAGA:**

Można również podłączyć urządzenie wentylacyjne Vallox do routera. W takim przypadku urządzenie wentylacyjne Vallox może być podłączone do usługi MyVallox Cloud. Można również korzystać z sieci WLAN, podłączając urządzenie wentylacyjne Vallox do komputera.

3. Na komputerze wybrać kolejno polecenia: Start > Mój komputer > Sieć.
4. Poczekać na wyświetlenie ikony komputera z tekstem Vallox i serią cyfr. Kliknij dwukrotnie ikonę, aby otworzyć MyVallox Home interfejs użytkownika w przeglądarce. Urządzenie wentylacyjne jest teraz podłączone do komputera.

**LUB**

Można pominąć kroki 3 i 4 i:

- a. Wybrać w panelu sterowania MyVallox Menu serwisowe > Informacja o urządzeniu > Adres IP. Interfejs użytkownika MyVallox Home otworzy się w przeglądarce.
- b. Wpisać adres IP i nacisnąć klawisz Enter

### 3.3. Rejestracja urządzenia wentylacyjnego w usłudze MyVallox Cloud

Ta sekcja wyjaśnia, jak zarejestrować urządzenie wentylacyjne Vallox w usłudze MyVallox Cloud.

Gdy urządzenie wentylacyjne jest podłączone do usługi MyVallox Cloud, można sterować wentylacją zdalnie za pomocą smartfona lub tabletu, na przykład. Oprogramowanie urządzenia jest aktualizowane automatycznie przez usługę w chmurze. Aby połączyć urządzenie wentylacyjne z usługą w chmurze musi być ono podłączone do sieci Internet przez LAN i zarejestrowane w usłudze w chmurze. Rejestrując urządzenie, tworzy się konto MyVallox Cloud dla siebie.

Aby zarejestrować urządzenie wentylacyjne Vallox w usłudze MyVallox Cloud:

1. Podłączyć jeden koniec przewodu sieciowego do szarego złącza urządzenia wentylacyjnego Vallox, a drugi koniec do portu LAN routera (zwykle oznaczonego numerami 1,2,3,4). Port LAN nie może być zmostkowany, tzn. musi udostępniać prywatne adresy IP (adresy zaczynające się od 10.x.x.x, 172.x.x.x lub 192.168.x.x).

#### WSKAZÓWKA:

Jeśli urządzenie wentylacyjne odrzuca adres IP i nie można podłączyć urządzenia do intranetu, przejść do ustawień routera i upewnić się, że serwer DHCP jest włączony i udostępnia prywatne adresy IP (adresy zaczynające się od 10.x.x.x, 172.x.x.x lub 192.168.x.x).

2. Otworzyć ustawienia sieciowe na komputerze, wybierając polecenia Start > Mój komputer > Sieć. Zostanie wyświetlona ikona komputera z tekstem Vallox i ciąg liczb.

#### LUB

Wybrać w panelu sterowania MyVallox Control Menu serwisowe > Informacja o urządzeniu > Adres IP. Wpisać adres IP i nacisnąć klawisz Enter.

3. Otworzyć interfejs użytkownika MyVallox Home, klikając dwukrotnie ikonę.
4. Wybrać Funkcje specjalne. 
5. W sekcji Usługa w chmurze można sprawdzić zalogowanie do usługi MyVallox Cloud.

#### Cloud service

You are not signed in into the MyVallox Cloud cloud service.

Connect

6. Wybierz Połącz.
7. Zostanie otwarta strona rejestracji w usłudze MyVallox Cloud. ID urządzenia wentylacyjnego, tj. unikalny identyfikator urządzenia, jest generowany automatycznie w tym polu.

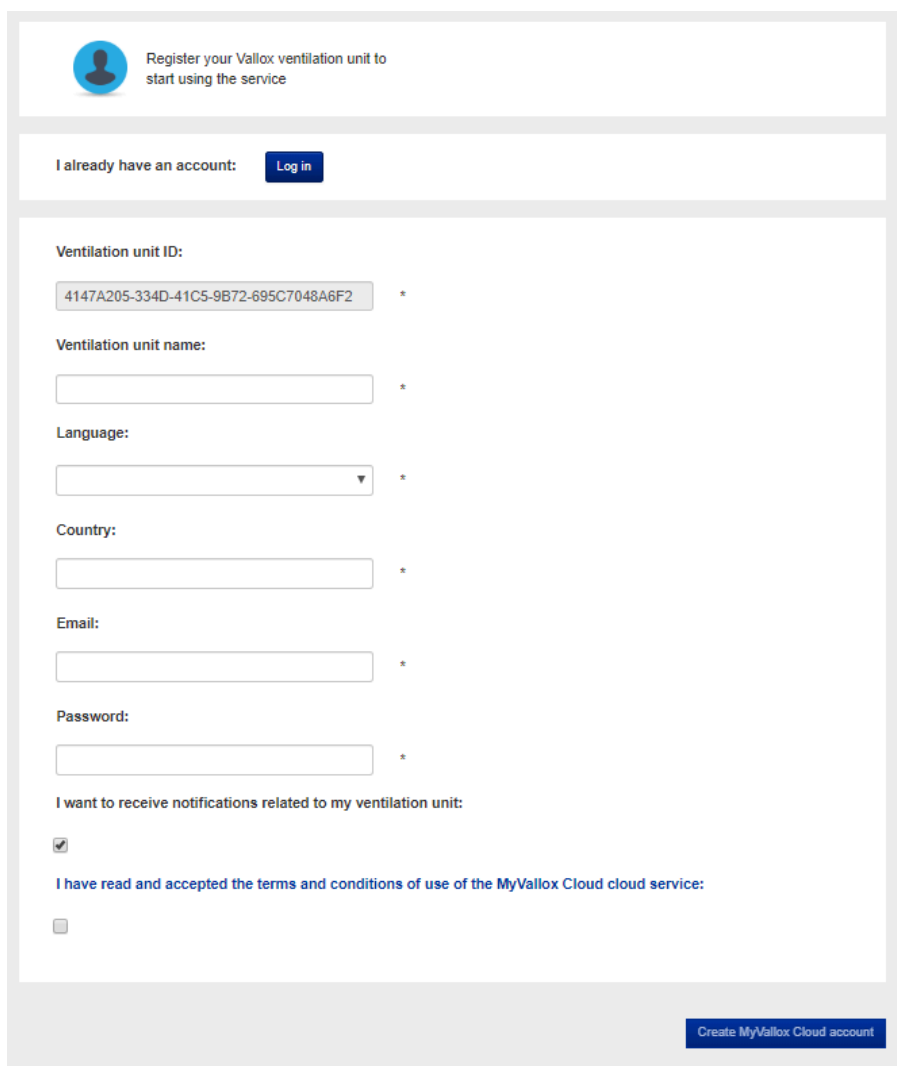

The screenshot shows a registration form for MyVallox. At the top, there is a user icon and the text "Register your Vallox ventilation unit to start using the service". Below this, there is a "Log in" button for existing users. The main form contains several fields: "Ventilation unit ID" (pre-filled with "4147A205-334D-41C5-9B72-695C7048A6F2"), "Ventilation unit name", "Language" (dropdown menu), "Country", "Email", and "Password". There is also a checkbox for "I want to receive notifications related to my ventilation unit:" which is checked. Below that, there is a link to "I have read and accepted the terms and conditions of use of the MyVallox Cloud cloud service:" and an unchecked checkbox. At the bottom right, there is a "Create MyVallox Cloud account" button.

8. Wprowadź następujące informacje do formularza:
  - **Nazwa urządzenia wentylacyjnego** — Wprowadzić wybraną przez siebie nazwę urządzenia wentylacyjnego w tym polu.
  - **Język** — Wybrać preferowany język.
  - **Kraj** — Wybrać preferowany kraj.
  - **E-mail** — Wprowadzić swój adres e-mail w tym polu. Adres e-mail będzie nazwą użytkownika.
  - **Hasło** — W tym polu należy wprowadzić wybrane hasło.
9. Zaznaczyć pole **Chcę otrzymywać powiadomienia związane z moim urządzeniem wentylacyjnym**, aby otrzymywać powiadomienia związane z urządzeniem wentylacyjnym.
10. Wybrać **Potwierdzam przeczytanie i akceptację regulamin z usługi w chmurze MyVallox Cloud** oraz przeczytać warunki użytkowania usługi. Korzystanie z serwisu wymaga, aby użytkownik zaakceptował warunki użytkowania.
11. Wybierz **Utwórz konto MyVallox Cloud**. Urządzenie wentylacyjne generuje unikalny kod identyfikacyjny i wysyła go do serwisu. Serwis zapamięta urządzenie przy następnym logowaniu się do usługi w chmurze.

12. Na adres e-mail zostanie wysłany komunikat potwierdzający. Kliknij łącze podany w wiadomości, aby potwierdzić swój adres e-mail i zalogować się po raz pierwszy do usługi w chmurze.
13. Po zalogowaniu się usługa MyVallox Cloud zostanie otwarta i strona główna konta MyVallox Cloud pojawi się w przeglądarce.

My devices

---

[Demo Machine](#)

Last seen:

--

Device ID:

8853824E-C597-4ECC-BDC0-9C23DCC6344F



## 4. Konserwacja

Ta sekcja opisuje konserwację urządzenia wentylacyjnego Vallox.

**⚠ OSTRZEŻENIE:** Przed rozpoczęciem konserwacji urządzenia wentylacyjnego należy zawsze odłączyć wtyczkę zasilania. Urządzenie nie ma wyłącznika bezpieczeństwa, który odłączałby zasilanie w przypadku otwarcia drzwiczek.

**⚠ OSTRZEŻENIE:** Jeśli używają Państwo wody do czyszczenia części urządzenia, należy uważać, aby woda nie dotknęła elementów elektrycznych.

**! WAŻNE:**

W razie uszkodzenia przewodu zasilającego producent, jego przedstawiciel serwisowy lub inna osoba z podobnymi kwalifikacjami powinna go wymienić, aby uniknąć wypadków.

**! UWAGA:**

Urządzenia wentylacyjne Vallox są dostępne w dwóch modelach: model lewostronny (L) i prawostronny (R). Poniższe rysunki przedstawiają model prawostronny. W modelu prawostronnym powietrze zewnętrzne wpływa do urządzenia z prawej strony linii środkowej, jak pokazano w tej instrukcji. W modelu lewostronnym powietrze zewnętrzne wpływa do urządzenia z lewej strony. Odpowiednio, rozmieszczenie filtrów, przepustnicy obejściowej zespołu wymiennika ciepła oraz nagrzewnicy jest odwrócone.

Poniższa tabela wskazuje zalecane okresy konserwacji dla różnych części urządzenia wentylacyjnego Vallox.

Tabela 1. Zalecane okresy konserwacji dla części urządzenia wentylacyjnego Vallox

Część	Rok 1				Rok 2			
	Wiosna	Lato	Jesień	Zima	Wiosna	Lato	Jesień	Zima
Filtry	x		x		x		x	
Wymiennik							x	
Wentylatory	x		x		x		x	
Syfon			x				x	
Ogólne czyszczenie i kontrola wzrokowa			x				x	

## 4.1. Wymiana filtrów

**⚠ OSTRZEŻENIE:** Przed rozpoczęciem konserwacji urządzenia wentylacyjnego należy zawsze odłączyć wtyczkę zasilania. Urządzenie nie ma wyłącznika bezpieczeństwa, który odłączyłby zasilanie w przypadku otwarcia drzwiczek.

Po włączeniu przypomnienia o konserwacji należy sprawdzić czystość filtrów i w razie potrzeby wymienić je.

Urządzenie wentylacyjne Vallox ma trzy filtry powietrza:

- filtr zgrubny dla powietrza nawiewanego odfiltrowuje z powietrza zewnętrznego owady, większe pyłki oraz inne relatywnie duże ciała obce.
- Filtr dokładny dla powietrza nawiewanego odfiltrowuje mikroskopijne pyłki i cząstki pyłu z powietrza nawiewanego.
- Filtr zgrubny dla powietrza wywiewanego filtruje powietrze wywiewane i utrzymuje w czystości zespół wymiennika ciepła.

Interwał wymiany filtrów zależy od stężenia pyłu w otoczeniu. Zaleca się wymianę filtrów każdej wiosny i jesieni, albo co najmniej raz w roku.

**! UWAGA:**

Zastosowanie oryginalnych filtrów Vallox zapewnia, że urządzenie wentylacyjne pozostanie w doskonałym stanie i będzie pracować w optymalny sposób. Wybór i zamawianie zestawów filtrów: [valloxsuodattimet.fi/en](http://valloxsuodattimet.fi/en)

Aby wymienić filtry:

1. Zdjąć panel pokrywy (**1e**) przy górnej krawędzi drzwi urządzenia wentylacyjnego Vallox, pociągając dolną krawędź płyty na zewnątrz przed jej podniesieniem.

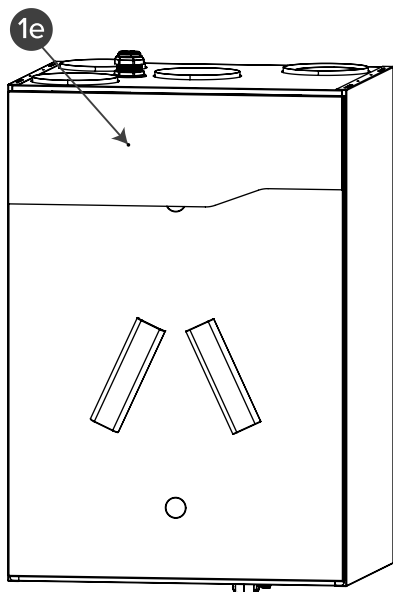

2. Wyciągnąć klapę izolacyjną (**1l**) filtra powietrza nawiewanego za pomocą uchwytów na klapie. Zdjąć klapę pokrywy filtra powietrza wywiewanego (**1m**) pociągając klapę z obu końców.

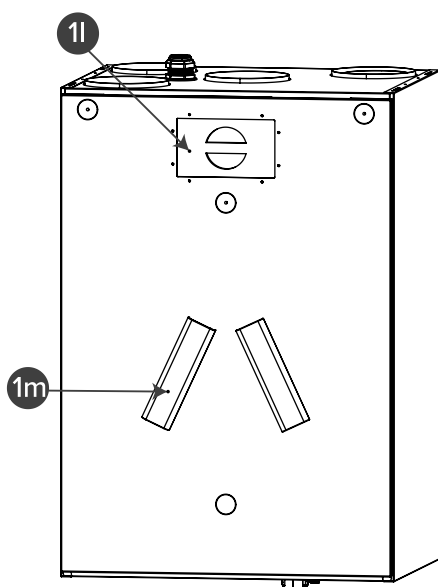

- Wyjąć stare filtry (**4a**), (**4b**) oraz (**4c**) i je zutylizować (nie należy utylizować siatki nośnej filtra powietrza wywiewanego).

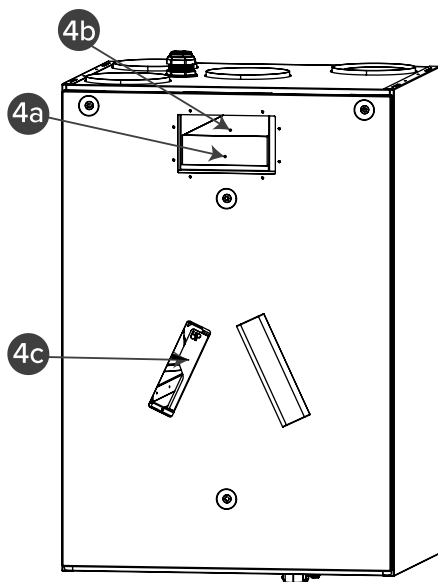

- Zainstalować nowe filtry.
- Zainstalować drzwi izolacyjne (**1l**) filtra powietrza nawiewanego, wciskając jego krawędzie za płytę powierzchniową drzwi. Klapę pokrywy (**1m**) filtra powietrza wywiewanego montuje się tak, aby oba jej końce przylegały do płyty drzwi.
- Umieścić panel pokrywy filtra powietrza nawiewanego (**1e**) z powrotem na miejscu.
- Zresetować przypomnienie o konserwacji.

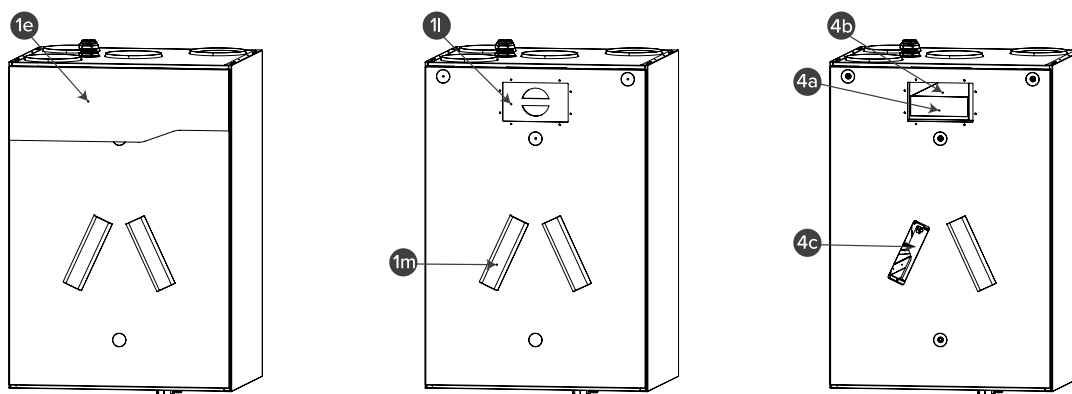

## 4.2. Czyszczenie zespołu wymiennika ciepła

**⚠ OSTRZEŻENIE:** Przed rozpoczęciem konserwacji urządzenia wentylacyjnego należy zawsze odłączyć wtyczkę zasilania. Urządzenie nie ma wyłącznika bezpieczeństwa, który odłączyłby zasilanie w przypadku otwarcia drzwiczek.

Należy w przybliżeniu raz do roku, lub podczas każdej wymiany filtrów, sprawdzić czy zespół wymiennika ciepła jest czysty. W razie potrzeby wymyć.

Aby sprawdzić i oczyścić zespół wymiennika ciepła:

1. Odłączyć urządzenie wentylacyjne od zasilania sieciowego.
2. Zdjąć klapę pokrywy filtra powietrza nawiewanego i odkręcić cztery śruby na drzwiach, aby otworzyć drzwi urządzenia wentylacyjnego Vallox.
3. Podnieść drzwiczki.

**⚠ UWAGA:** Drzwiczki są ciężkie.

4. Chwycić boki wymiennika (**2a**) i wyciągnąć wymiennik z urządzenia.

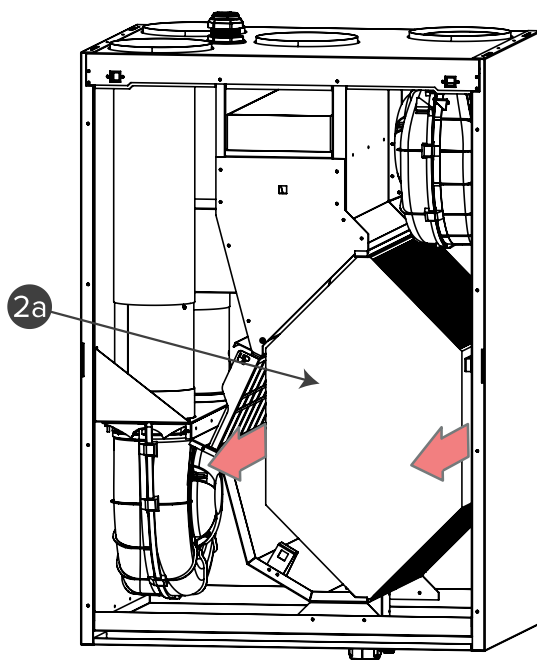

**! WAŻNE:** Wymiennik należy przenosić ostrożnie! Na przykład, nie podnosić wymiennika za blaszki. Blaszki wymiennika są bardzo cienkie i łatwe do uszkodzenia.

5. Jeżeli wymiennik jest zabrudzony należy go oczyścić przez zanurzenie w ciepłej wodzie, do której dodano niewielką ilość delikatnego detergentu.
6. Spłukać wymiennik do czysta strumieniem wody. Nie stosować myjki ciśnieniowej.
7. Kiedy cała woda spłynie pomiędzy blaszek, należy wsunąć wymiennik z powrotem na miejsce.
8. Zamknąć drzwiczki urządzenia.
9. Ponownie podłączyć urządzenie wentylacyjne do zasilania.

Zespół wymiennika ciepła jest teraz sprawdzony i oczyszczony.

### 4.3. Czyszczenie wentylatorów

**⚠ OSTRZEŻENIE:** Przed rozpoczęciem konserwacji urządzenia wentylacyjnego należy zawsze odłączyć wtyczkę zasilania. Urządzenie nie ma wyłącznika bezpieczeństwa, który odłączałby zasilanie w przypadku otwarcia drzwiczek.

Podczas serwisowania filtrów oraz zespołu wymiennika ciepła należy przy okazji sprawdzić czystość wentylatorów. W razie potrzeby wentylatory należy oczyścić.

Łopatki wentylatorów można oczyścić przy pomocy sprężonego powietrza (pamiętając o goglach ochronnych) albo delikatnie pędzlem.

**! WAŻNE:**

Wentylatory są nadzwyczaj wrażliwe na wstrząsy zewnętrzne. Zachować ostrożność przy przenoszeniu łopatek wentylatora. Nie należy zdejmować ani przesuwać ciężarków wyważających łopatki wentylatorów.

#### 4.3.1. Czyszczenie wentylatora powietrza wywiewanego

Aby oczyścić wentylator powietrza wywiewanego:

1. Odłączyć urządzenie wentylacyjne od zasilania sieciowego.
2. Zdjąć klapę pokrywy filtra powietrza nawiewanego i odkręcić cztery śruby na drzwiach, aby utworzyć drzwi urządzenia wentylacyjnego Vallox.
3. Podnieść drzwiczki.

**⚠ UWAGA:** Drzwiczki są ciężkie.

4. Odłączyć przewód wentylatora. Kołnierz montażowy wentylatora powietrza wywiewanego jest zamontowany na suficie urządzenia po stronie tylnych drzwi urządzenia za pomocą śrub i wkrętów (model R). Odkręcić śruby (G) za pomocą długiego klucza nasadowego  $\varnothing 8$ . W modelu R wymiennik musi zostać wyjęty podczas konserwacji wentylatora. Opuścić kołnierz wentylatora w dół, aż będzie można go odłączyć.

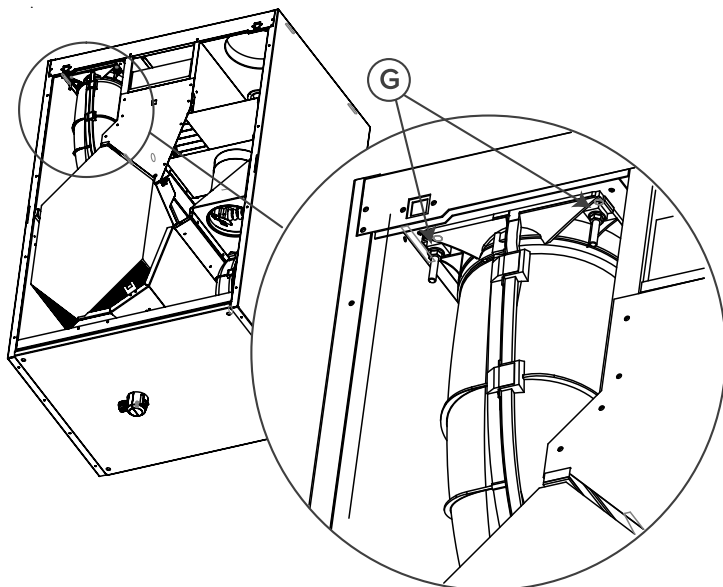

5. Po stronie przednich drzwi (model R) wentylator jest przymocowany do mocowania (**H**). Przesunąć wentylator w kierunku tylnych drzwi (model R), aż wentylator odłączy się całkowicie od sufitu urządzenia.

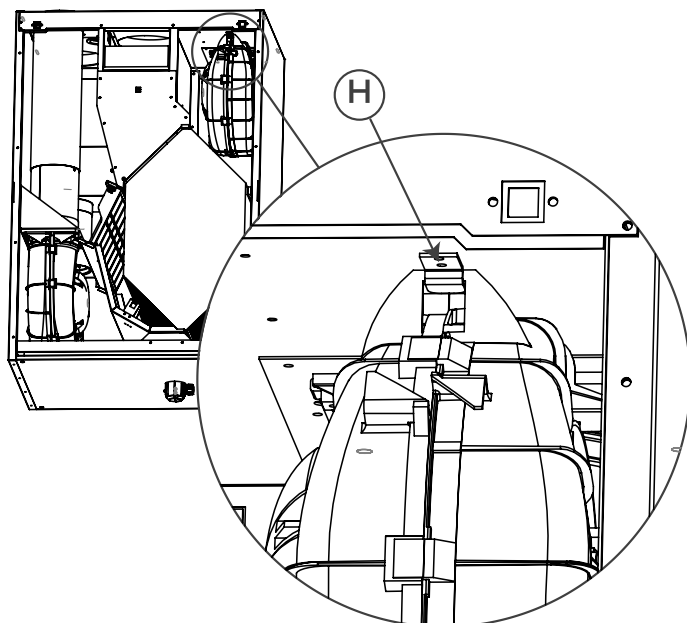

6. Odkręcić cztery śruby montażowe (**M**) aby wyjąć sterownik powietrza wentylatora (**I**). Łopatki wentylatorów można oczyścić przy pomocy sprężonego powietrza (pamiętając o goglach ochronnych) albo delikatnie pędzlem. Nie należy zdejmować ani przesunąć ciężarków wyważających łopatki wentylatorów.

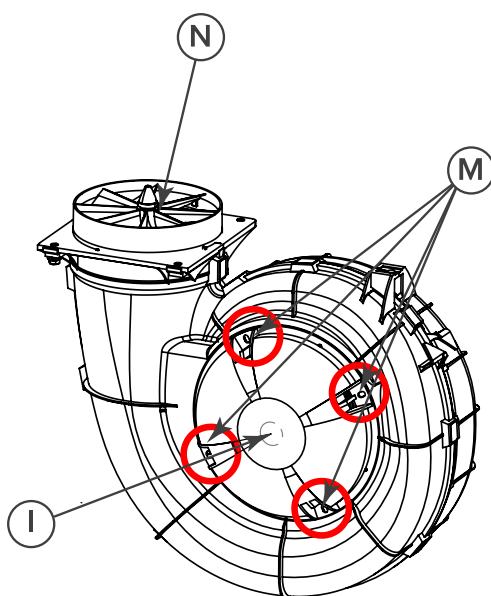

Wentylator powietrza wywiewanego sprawdzono i wyczyszczono.

### 4.3.2. Czyszczenie wentylatora powietrza nawiewanego

Aby oczyścić wentylator powietrza nawiewanego:

1. Odłączyć urządzenie wentylacyjne od zasilania sieciowego.
2. Zdjąć klapę pokrywy filtra powietrza nawiewanego i odkręcić cztery śruby na drzwiach, aby otworzyć drzwi urządzenia wentylacyjnego Vallox.
3. Podnieść drzwiczki.

**⚠ UWAGA:** Drzwiczki są ciężkie.

4. Zdjąć filtr powietrza wywiewanego (4e) oraz zespół wymiennika ciepła (2a) z urządzenia. Odkręcić śrubę montażową (J) rezystora dogrzewania. Podnieść i obrócić kanał (K) rezystora dogrzewania.

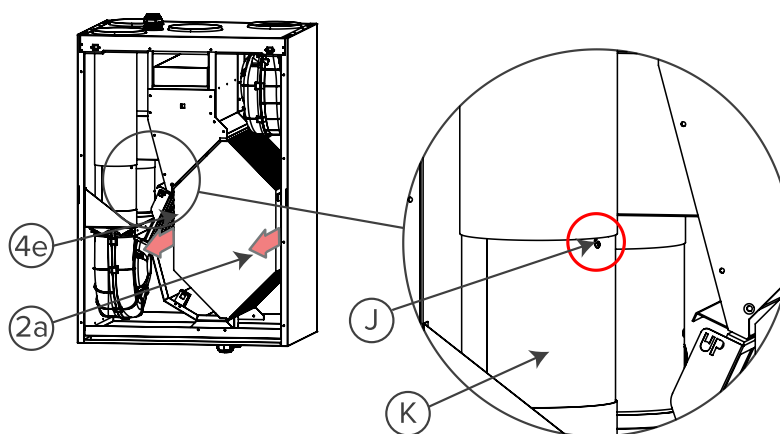

5. Odkręcić dwie śruby montażowe wentylatora TX10 (**L**). Znajdują się one w przedniej krawędzi płyty montażowej (model R).

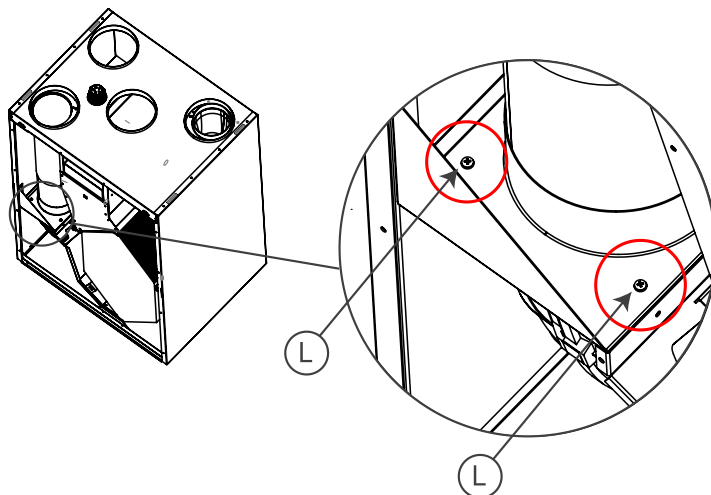

6. Po stronie tylnych drzwi (model R) wentylator jest przymocowany do mocowania (**H**). Przesunąć wentylator w kierunku przodu (model R), aż wentylator się odłączy. Odłączyć przewód wentylatora.

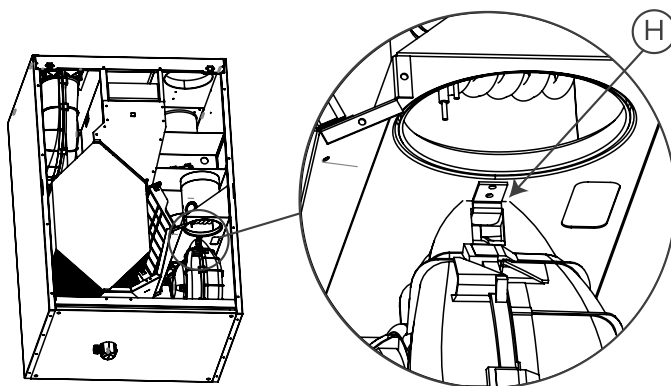

7. Odkręcić cztery śruby montażowe (**M**) aby wyjąć sterownik powietrza wentylatora (**I**). Łopatki wentylatorów można oczyścić przy pomocy sprężonego powietrza (pamiętając o goglach ochronnych) albo delikatnie pędzlem. Nie należy zdejmować ani przesuwac ciężarków wyważających łopatki wentylatorów. Najlepiej nie demontować anemometru wentylatora (**N**) ale można go wyczyścić sprężonym powietrzem.

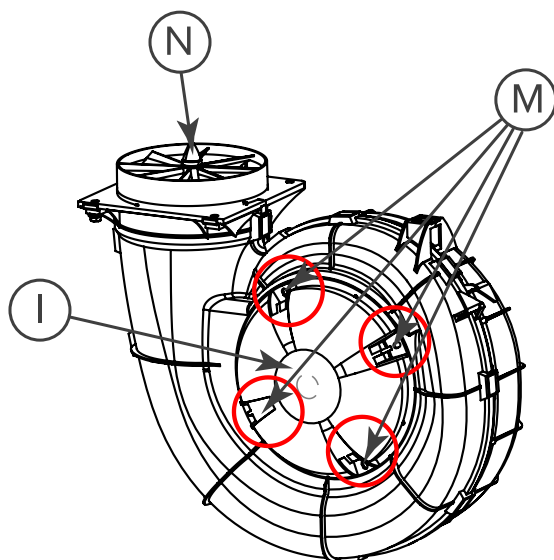

8. Aby ponownie zmontować urządzenie wentylacyjne, należy wykonać podane powyżej działania w odwrotnej kolejności.
9. Zamknąć drzwi urządzenia wentylacyjnego.
10. Ponownie podłączyć urządzenie wentylacyjne do zasilania.

Wentylator powietrza nawiewanego został sprawdzony i wyczyszczony.

## 4.4. Czyszczenie anemometru

Anemometr w wentylatorze należy czyścić co najmniej raz na trzy (3) lata. Do czyszczenia zaleca się używać sprężonego powietrza.

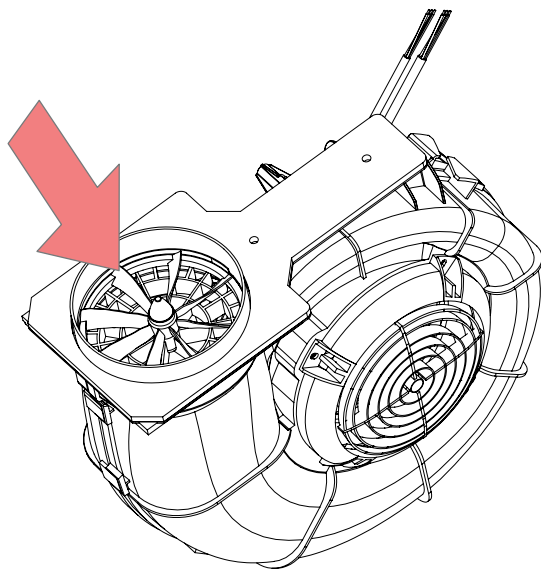

**⚠ UWAGA:**

Podczas używania sprężonego powietrza, ramiona anemometru nie mogą poruszać się swobodnie. Może to uszkodzić łożyska.

**⚠ UWAGA:**

Czyszczenie szczotką nie jest zalecane. Może to uszkodzić ramiona.

## 4.5. Skropliny

W sezonie grzewczym wilgoć w powietrzu wywiewanym skrapla się w wodę. W nowych budynkach ilość skroplin może być duża. Ważne jest, aby skropliny były odprowadzane z urządzenia bez przeszkód.

**ⓘ UWAGA:**

Na dnie urządzenia może znajdować się niewielka ilość skroplin w zbiorniku. Jest to całkowicie normalne i nie wymaga podejmowania żadnych działań.

Podczas przeprowadzania konserwacji należy upewnić się, że odpływy skroplin w dolnym zbiorniku nie są zablokowane i nie występują wycieki. Można to zrobić na przykład jesienią przed rozpoczęciem sezonu grzewczego. Aby sprawdzić, czy nie ma zatorów lub wycieków, należy wlać wodę do zbiornika. W razie potrzeby należy odblokować i wyczyścić.

**⚠ OSTRZEŻENIE:**

Należy zawsze pilnować, aby woda nie dostała się do systemu elektrycznego.

## Usuwanie skroplin latem

W niektórych, dość rzadkich, warunkach powietrza wewnętrznego i zewnętrznego, skropliny mogą gromadzić się w dolnym zbiorniku urządzenia, jeśli aktywowano odzysk ciepła (domyślnie włączony). Może się tak zdarzyć na przykład wtedy, gdy na zewnątrz jest szczególnie gorąco i wilgotno, a wewnątrz jest zauważalnie chłodniej.

Jeśli nadmiar wody gromadzi się na dnie, zdjąć pomarańczową zatyczkę (T) z wylotu skroplin.

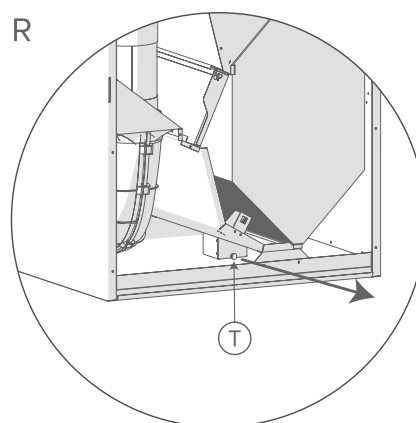
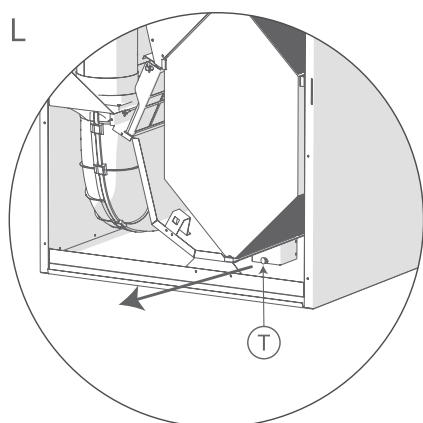

## 4.6. Rozwiązywanie problemów

Poniższa tabela zawiera instrukcje dotyczące rozwiązywania problemów i napraw.

### ! WAŻNE:

Zalecamy zawsze korzystać z najnowszej wersji oprogramowania. Najnowszą wersję można sprawdzić na <https://cloud.vallox.com>.

### ! UWAGA:

Komunikaty o błędach są wyświetlane na panelu sterowania oraz w usługach MyVallox Home i MyVallox Cloud.

Tabela 2. Rozwiązywanie problemów

Błąd	Przyczyna	Postępować zgodnie z tymi krokami
Komunikat o błędzie: Wentylator powietrza wywiewanego	Wentylator powietrza wywiewanego zatrzymał się.	Upewnić się, że wentylator rzeczywiście się zatrzymał. Sprawdzić przewody wentylatora i jego działanie. W razie potrzeby należy wymienić wentylator. Skontaktować się z centrum serwisowym.
Komunikat o błędzie: Wentylator powietrza nawiewanego	Wentylator powietrza nawiewanego zatrzymał się.	Upewnić się, że wentylator rzeczywiście się zatrzymał. Sprawdzić przewody wentylatora i jego działanie. W razie potrzeby należy wymienić wentylator. Skontaktować się z centrum serwisowym.
Komunikat o błędzie: Czujnik temperatury 1/2/3/4/5	Czujnik temperatury wskazany przez interfejs użytkownika jest uszkodzony.	Sprawdzić instalację czujnika. W razie potrzeby należy wymienić czujnik. Skontaktować się z centrum serwisowym.
Komunikat o błędzie: Wysoka temperatura powietrza nawiewanego	Zbyt wysoka temperatura powietrza nawiewanego.	Sprawdzić działanie rezystorów dogrzewania i ogrzewania dodatkowego. Upewnić się, że rezystory są włączone w interfejsie użytkownika. W razie potrzeby należy skontaktować się z centrum serwisowym.
Komunikat o błędzie:	Zbyt niska temperatura powietrza nawiewanego.	Sprawdzić działanie rezystorów dogrzewania i ogrzewania

Błąd	Przyczyna	Postępować zgodnie z tymi krokami
Niska temperatura powietrza nawiewanego		dodatkowego. Upewnić się, że rezystory są włączone w interfejsie użytkownika. W razie potrzeby należy skontaktować się z centrum serwisowym.
Komunikat o błędzie: Błąd magistrali	Problemy z transmisją danych.	Upewnić się, że panel sterowania i wszystkie zewnętrzne czujniki są prawidłowo podłączone i działają poprawnie.
Urządzenie wentylacyjne i panel sterowania nie działają.	Zasilanie urządzenia zostało odcięte.	Sprawdzić: <ul style="list-style-type: none"> <li>• Bezpiecznik w skrzynce bezpieczników</li> <li>• Szklany bezpiecznik w urządzeniu. Skontaktować się z centrum serwisowym.</li> </ul>
Urządzenie wentylacyjne działa, ale panel sterowania nie działa.	Zasilanie 24 VDC panelu sterowania zostało odcięte, występują problemy z transmisją danych lub panel sterowania jest uszkodzony.	<ul style="list-style-type: none"> <li>• Sprawdzić przewody pomiędzy urządzeniem a panelem sterowania.</li> <li>• Odłączyć urządzenie i uruchomić je ponownie.</li> <li>• Zaktualizować oprogramowanie urządzenia.</li> <li>• Skontaktować się z centrum serwisowym.</li> </ul>

## 5. Dane techniczne

Tabela 3. Dane techniczne MyVallox 119 CFI, aluminium

Parametr	MyVallox 119 CFI
Nazwy produktów	MyVallox 119 CFI XA
Kod typu	3780
Połączenie elektryczne	230 V, 50 Hz 12,2 A (wtyczka zasilania)
Stopień ochrony obudowy	IP 34
Wentylatory	<ul style="list-style-type: none"> <li>• Powietrze nawiewane — 0,12 kW 1,0 A EC</li> <li>• Powietrze wywiewane — 0,12 kW 1,0 A EC</li> </ul>
Objętości powietrza	<ul style="list-style-type: none"> <li>• Powietrze nawiewane — 116 dm<sup>3</sup>/s, 100 Pa</li> <li>• Powietrze wywiewane — 117 dm<sup>3</sup>/s, 100 Pa</li> </ul>
Sprawności*	<ul style="list-style-type: none"> <li>• Sprawność roczna — 84%</li> <li>• Sprawność dla powietrza nawiewanego — 89%</li> <li>• Moc właściwa wentylatora (SFP) — 0,83 kW/m<sup>3</sup>/h (81 dm<sup>3</sup>/s)</li> </ul>
Obejście odzysku ciepła	Automatyczny
Dogrzewanie	Rezystor elektryczny, 900 W
Nagrzewanie wstępne	-
Ogrzewanie dodatkowe	Rezystor elektryczny, 1500 W
Filtry	<ul style="list-style-type: none"> <li>• Powietrze nawiewane — ISO Coarse &gt;75% + ISO ePM<sub>1</sub> ≥60 %</li> <li>• Powietrze wywiewane — ISO Coarse &gt;75%</li> </ul>
Właściwe zużycie energii (SEC)	W klimacie zimnym — A+ Klimat umiarkowany — A+
Wymiary	643 x 932 x 540 mm
Masa	78 kg
Sterowanie wydajnością wentylacji	<ul style="list-style-type: none"> <li>• Panel sterowania MyVallox</li> <li>• Interfejs użytkownika MyVallox Home/Cloud.</li> <li>• Sterowanie CO<sub>2</sub>, %RH i VOC</li> <li>• Sterowanie monitorowaniem zdalnym (sygnały napięciowe, Modbus)</li> </ul>
*Punkt roboczy zdefiniowany w dyrektywie w sprawie ekoprojektu (2009/125/WE), Południowa Finlandia Helsinki-Vantaa TRY 2020 r.	

Tabela 4. Dane techniczne MyVallox 119 CFi, enthalpy

Parametr	MyVallox 119 CFi enthalpy
Nazwy produktów	MyVallox 119 CFi XE
Kod typu	3781
Połączenie elektryczne	230 V, 50 Hz 12,2 A (wtyczka zasilania)
Stopień ochrony obudowy	IP 34
Wentylatory	<ul style="list-style-type: none"> <li>• Powietrze nawiewane — 0,12 kW 1,0 A EC</li> <li>• Powietrze wywiewane — 0,12 kW 1,0 A EC</li> </ul>
Objętości powietrza	<ul style="list-style-type: none"> <li>• Powietrze nawiewane — 116 dm<sup>3</sup>/s, 100 Pa</li> <li>• Powietrze wywiewane — 117 dm<sup>3</sup>/s, 100 Pa</li> </ul>
Sprawności*	<ul style="list-style-type: none"> <li>• Sprawność dla powietrza nawiewanego — 88%</li> <li>• Moc właściwa wentylatora (SFP) — 0,85 kW/m<sup>3</sup>/h (81 dm<sup>3</sup>/s)</li> </ul>
Obejście odzysku ciepła	Automatyczny
Dogrzewanie	Rezystor elektryczny, 900 W
Nagrzewanie wstępne	-
Ogrzewanie dodatkowe	Rezystor elektryczny, 1500 W
Filtry	<ul style="list-style-type: none"> <li>• Powietrze nawiewane — ISO Coarse &gt;75% + ISO ePM<sub>1</sub> ≥60 %</li> <li>• Powietrze wywiewane — ISO Coarse &gt;75%</li> </ul>
Właściwe zużycie energii (SEC)	W klimacie zimnym — A+ Klimat umiarkowany — A+
Wymiary	643 x 932 x 540 mm
Masa	77 kg
Sterowanie wydajnością wentylacji	<ul style="list-style-type: none"> <li>• Panel sterowania MyVallox</li> <li>• Interfejs użytkownika MyVallox Home/Cloud.</li> <li>• Sterowanie CO<sub>2</sub>, %RH i VOC</li> <li>• Sterowanie monitorowaniem zdalnym (sygnały napięciowe, Modbus)</li> </ul>
*Punkt roboczy zdefiniowany w dyrektywie w sprawie ekoprojektu (2009/125/WE), Południowa Finlandia Helsinki-Vantaa TRY 2020 r.	

## 5.1. Strumienie powietrza nawiewanego/wywiewanego oraz moce wejściowe

Rysunek 3. Strumienie powietrza nawiewanego i wywiewanego wentylatora, aluminiowy zespół wymiennika ciepła

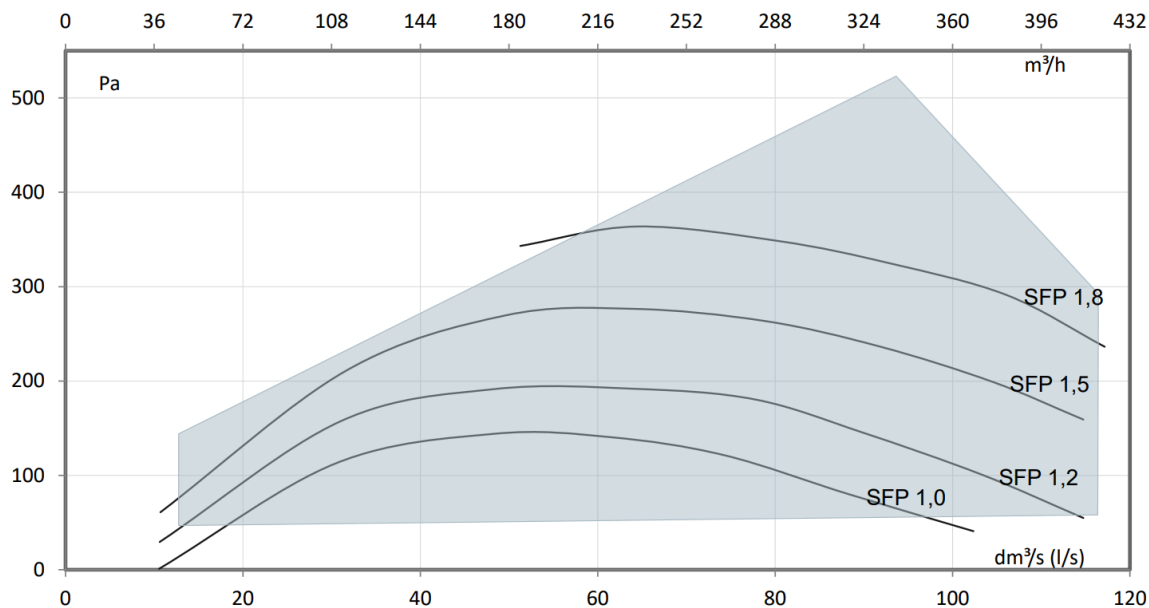

Rysunek 4. Strumienie powietrza nawiewanego i wywiewanego wentylatora, entalpiczny zespół wymiennika ciepła

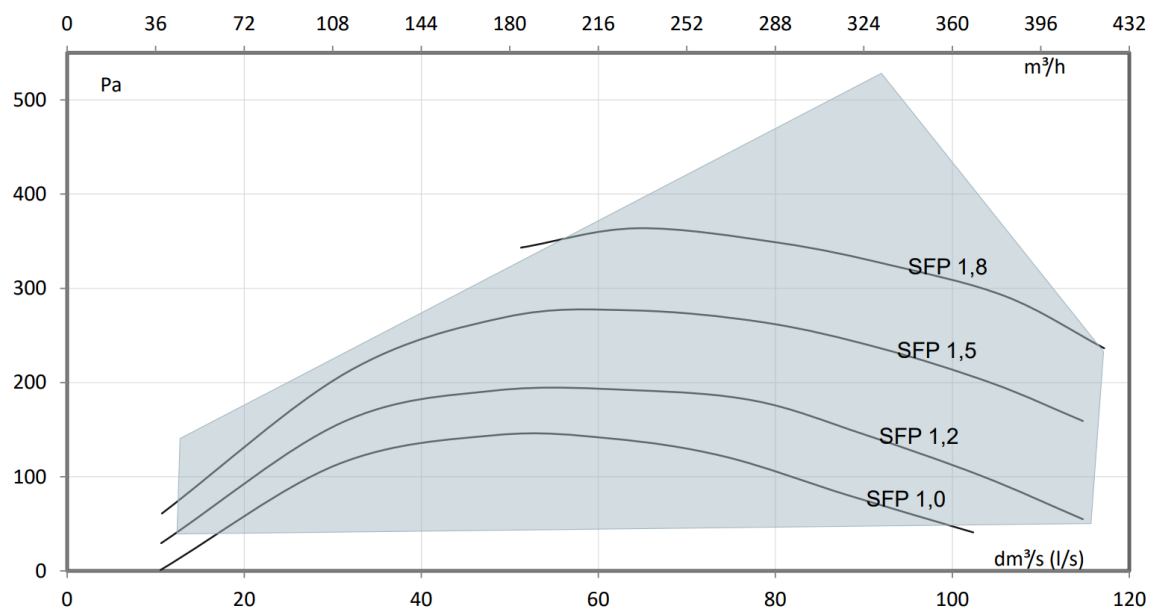

Zalecana wartość SFP (Moc właściwa wentylatora) wynosi  $<1,8$  (kW m<sup>3</sup>/s). Przy niższym ciśnieniu całkowitą wartość SFP jest niższa.

Tabela 5. Moc wejściowa, aluminiowy zespół wymiennika ciepła

	l/s	m <sup>3</sup> /h	Pa	W
Min.	12	44	77	17
Śr.	64	231	210	79
Maks.	116	418	292	221

Tabela 6. Moc wejściowa, entalpiczny zespół wymiennika ciepła

	l/s	m <sup>3</sup> /h	Pa	W
Min.	12	42	87	19
Śr.	63	226	201	70
Maks.	117	420	233	206

Można obliczyć moc wejściową dla określonego punktu pracy za pomocą programu do wyboru produktu o nazwie *Vallox MySelecta*.

## 5.2. Wartości akustyczne

Tabela 7. Poziom mocy akustycznej w kanale powietrza nawiewanego

Poziom mocy akustycznej w kanale powietrza nawiewanego w paśmie oktaowym $L_W$ dB									
Przepływ powietrza l/s		15	30	45	60	75	90	105	119
Średnia częstotliwość pasma oktaowego Hz	63	54	63	62	67	71	75	75	77
	125	50	56	62	65	68	76	73	75
	250	45	51	64	69	71	75	72	73
	500	37	45	54	58	62	67	76	83
	1000	33	39	47	53	57	61	66	68
	2000	19	27	40	48	53	58	61	64
	4000	17	17	25	34	41	47	51	55
	8000	21	21	22	25	31	38	43	48
$L_W$ dB		56	64	68	72	75	81	81	85
$L_{WA}$ dB(A)		41	48	57	62	65	70	75	80

Tabela 8. Poziom mocy akustycznej w kanale powietrza wywiewanego

Poziom mocy akustycznej w kanale powietrza wywiewanego w paśmie oktaowym $L_W$ dB									
Przepływ powietrza l/s		15	30	45	60	75	90	105	119
Średnia częstotliwość pasma oktaowego Hz	63	49	50	53	64	64	70	73	74
	125	40	47	54	53	55	58	61	62
	250	33	36	45	56	53	55	57	58
	500	24	25	28	32	36	40	44	48
	1000	21	21	22	27	30	35	39	42
	2000	15	15	16	18	22	27	32	35
	4000	17	17	17	17	17	20	24	28
	8000	21	21	21	21	21	21	22	23
$L_W$ dB		50	52	57	65	65	71	74	75
$L_{WA}$ dB(A)		31	34	41	48	47	50	52	54

Tabela 9. Poziom ciśnienia akustycznego przenikającego przez obudowę

Poziom ciśnienia akustycznego emitowanego przez obudowę urządzenia w pomieszczeniu, gdzie zamontowano urządzenie (10 m <sup>2</sup> materiału dźwiękochłonnego)								
Przepływ powietrza l/s	15	30	45	60	75	90	105	119
L <sub>pA</sub> , dB (A)	22	27	30	33	36	41	43	44

Wartości akustyczne dla konkretnych punktów pracy można obliczyć za pomocą programu do wyboru produktu o nazwie *Vallox MySelecta*.

### 5.3. Wewnętrzne połączenie elektryczne

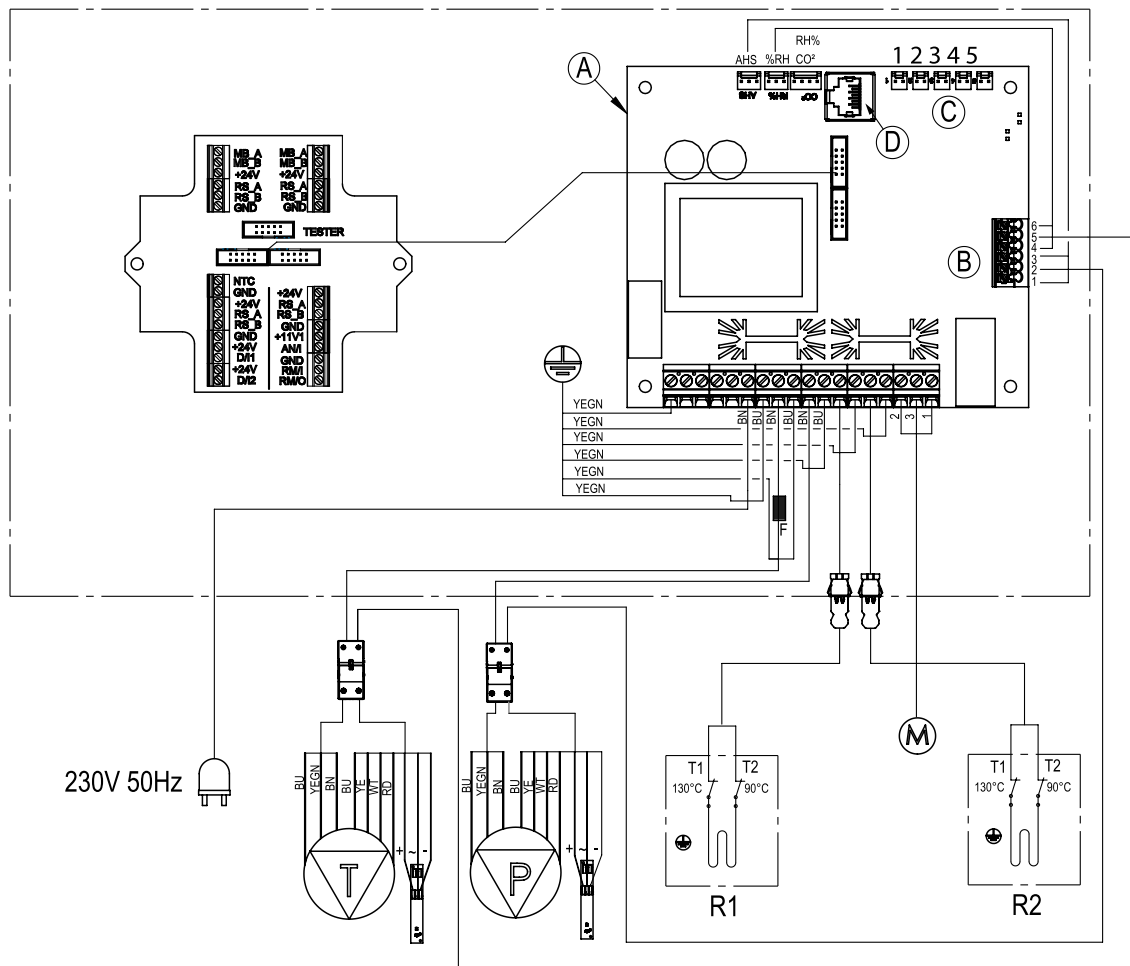

A	Płyta główna	11V1	Napięcie eksploatacyjne 11,1 V
B	<ol style="list-style-type: none"> <li>1. Szybkościomierz wentylatora powietrza wywiewanego (WT)</li> <li>2. GND (GN)</li> <li>3. PWM wentylatora powietrza wywiewanego (YE)</li> <li>4. Szybkościomierz wentylatora powietrza nawiewanego (WT)</li> <li>5. GND (GN)</li> </ol>	AN/I	Wejście analogowe 0–10 VDC

	6. PWM wentylatora powietrza nawiewanego (YE)		
<b>C</b>	1. Powietrze wywiewane 2. Powietrze zewnętrzne 3. Powietrze nawiewane 4. Powietrze usuwane 5. Powietrze nawiewane z wymiennika ciepła	<b>RM/I</b>	Wejście przekaźnika 24 V
<b>D</b>	LAN	<b>RM/O</b>	Wyjście przekaźnika 24 V
<b>MB_A</b>	Zewnętrzny sygnał Modbus A	<b>T</b>	Wentylator powietrza nawiewanego
<b>MB_B</b>	Zewnętrzny sygnał Modbus B	<b>P</b>	Wentylator powietrza wywiewanego
<b>+24 V</b>	napięcie +24 V (DC)	<b>F</b>	Dławik
<b>GND</b>	Potencjał uziemienia analogowego i cyfrowego	<b>M</b>	Silnik przepustnicy
<b>RS_A</b>	Lokalny sprzętowy sygnał Modbus A	<b>AHS</b>	Czujnik pomiaru przepływu powietrza dla wentylatora powietrza wywiewanego
<b>RS_B</b>	Lokalny sprzętowy sygnał Modbus B	<b>%RH</b>	Czujnik pomiaru przepływu powietrza dla wentylatora powietrza nawiewanego
<b>NTC</b>	Złącze zewnętrznego czujnika temperatury	<b>%RH CO<sub>2</sub></b>	Wewnętrzny czujnik wilgotności i dwutlenku węgla
<b>D/I1</b>	Wejście cyfrowe 1	<b>R1</b>	Grzałka dogrzewająca z ochroną przed przegrzewaniem 90°C oraz 130°C
<b>D/I2</b>	Wejście cyfrowe 2	<b>R2</b>	Dodatkowa grzałka elektryczna z ochroną przed przegrzewaniem 90°C oraz 130°C

Tabela 10. Kolory przewodów

Kod	Kolor	Kod	Kolor
BK	Czarny	GN	Zielony
BU	Niebieski	RD	Czerwony

---

Kod	Kolor	Kod	Kolor
BN	Brązowy	YE	Żółty
WT	Biały	YEGN	Żółto-zielony

### 5.4. Zewnętrzne połączenie elektryczne

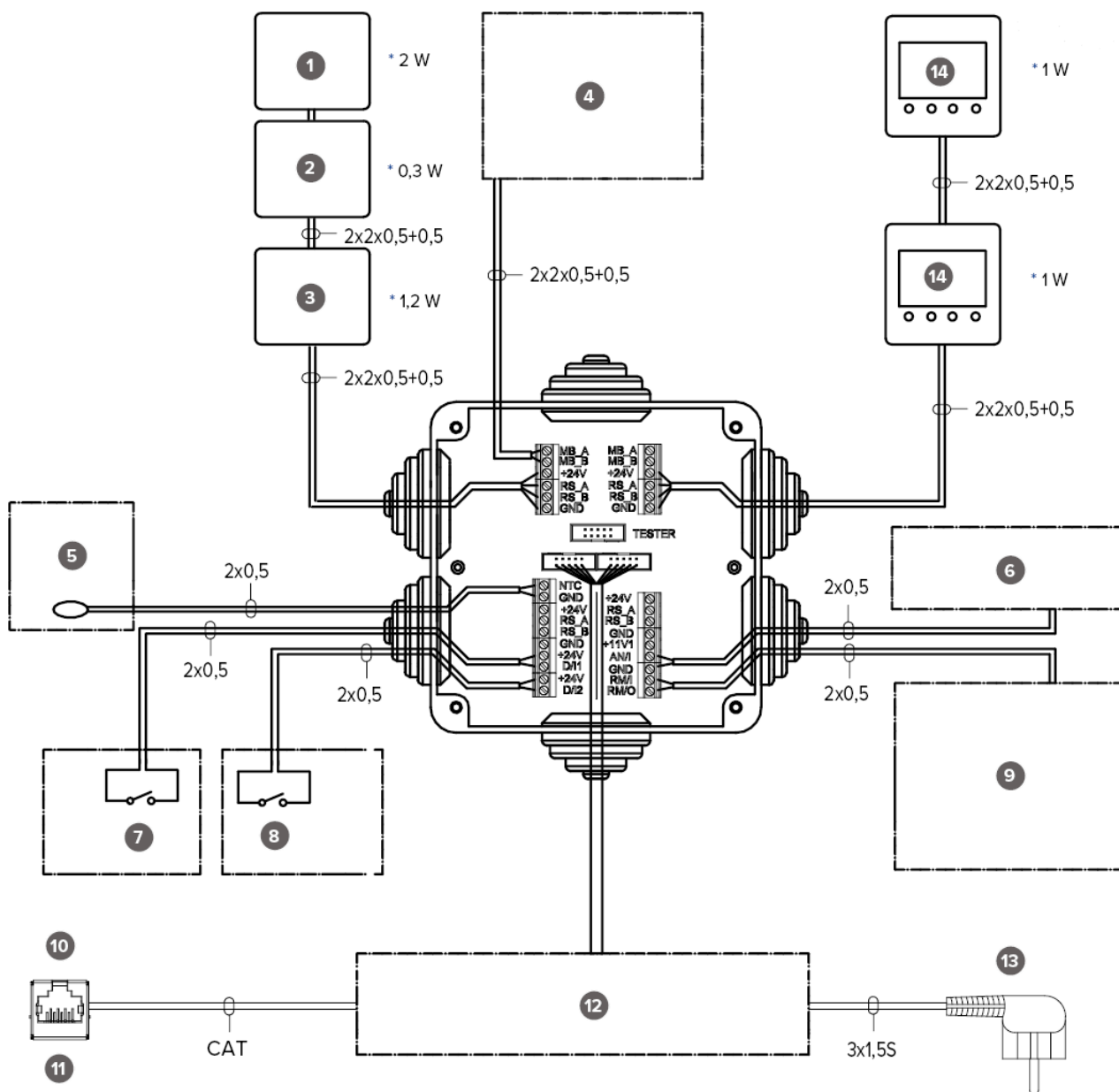

\*  $\Sigma$  = max. 6 W

1	Czujnik LZO MyVallox	8	Wejście cyfrowe 2
2	Czujnik wilgotności MyVallox	9	Bezpotencjałowy styk danych 24 V DC. Może być zaprogramowany do wyświetlania, na przykład,

			powiadomień o błędach lub stanu obejścia zespołu wymiennika ciepła.
3	Czujnik CO <sub>2</sub> MyVallox	10	Połączenie Ethernet na górze urządzenia
4	Zdalne monitorowanie Modbus RTU	11	Żeńskie RJ45
5	Zewnętrzny czujnik temperatury NTC 47K	12	Wewnętrzne podłączenie urządzenia wentylacyjnego
6	Wejście analogowe. Dwie oddzielne funkcje.	13	Wtyczka łącząca Wtyczka łącząca 1,2 m na górze urządzenia
7	Wejście cyfrowe 1	14	Panel sterowania MyVallox

<b>MB_A</b>	Zewnętrzny sygnał Modbus A	<b>D/I1</b>	Wejście cyfrowe 1
<b>MB_B</b>	Zewnętrzny sygnał Modbus B	<b>D/I2</b>	Wejście cyfrowe 2
<b>+24 V</b>	Napięcie +24 V (DC)	<b>11V1</b>	Napięcie eksploatacyjne 11,1 V
<b>GND</b>	Potencjał uziemienia analogowego i cyfrowego	<b>AN/I</b>	Wejście analogowe 0–10 VDC
<b>RS_A</b>	Lokalny sprzętowy sygnał Modbus A	<b>RM/I</b>	Wejście przekaźnika 24 V
<b>RS_B</b>	Lokalny sprzętowy sygnał Modbus B	<b>RM/O</b>	Wyjście przekaźnika 24 V
<b>NTC</b>	Złącze zewnętrznego czujnika temperatury		

Tabela 11. Zasilanie

Parametr	Doprowadzenie
<b>Maksymalnie</b>	≤6 W
<b>MyVallox Control</b>	1W
<b>MyVallox Touch</b>	0,5 W
<b>Czujniki wilgotności</b>	0,3 W
<b>Czujnik CO<sub>2</sub></b>	1,2 W
<b>Czujnik VOC</b>	2 W
<b>Napięcie</b>	24 V DC

## 5.5. Zewnętrzne połączenie elektryczne dla sterowania nagrzewnicą kanałową MLV

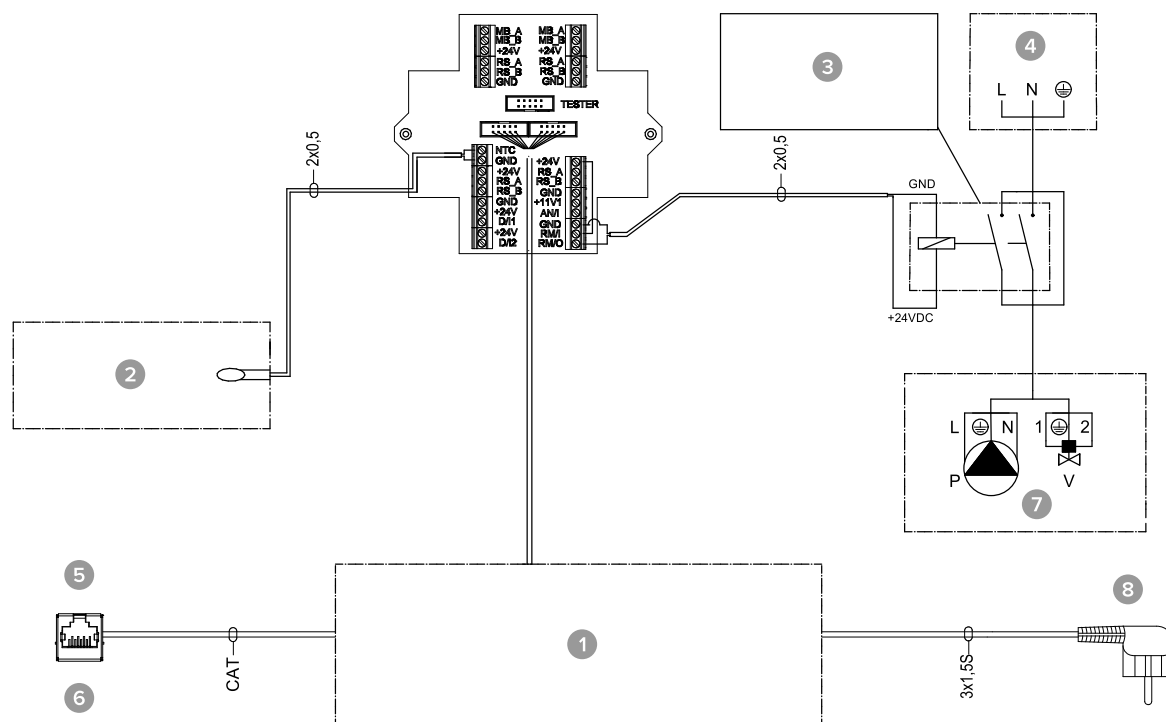

1	Wewnętrzne podłączenie urządzenia wentylacyjnego	5	Połączenie Ethernet na górze urządzenia
2	Zewnętrzny czujnik temperatury NTC 4K7	6	Żeńskie RJ45
3	Przełącznik/stycznik 24 V DC do sterowania pompą oraz zaworem elektromagnetycznym	7	Sterowanie MLV
4	Płyta dystrybucyjna	8	Wtyczka łącząca Wtyczka łącząca 1,2 m na górze urządzenia

<b>MB_A</b>	Zewnętrzny sygnał Modbus A	<b>D/I2</b>	Wejście cyfrowe 2
<b>MB_B</b>	Zewnętrzny sygnał Modbus B	<b>11V1</b>	Napięcie eksploatacyjne 11,1 V
<b>+24 V</b>	Napięcie +24 V (DC)	<b>AN/I</b>	Wejście analogowe 0–10 VDC

<b>GND</b>	Potencjał uziemienia analogowego i cyfrowego	<b>RM/I</b>	Wejście przekaźnika 24 V
<b>RS_A</b>	Lokalny sprzętowy sygnał Modbus A	<b>RM/O</b>	Wyjście przekaźnika 24 V
<b>RS_B</b>	Lokalny sprzętowy sygnał Modbus B	<b>P</b>	Pompa cyrkulacyjna
<b>NTC</b>	Złącze zewnętrznego czujnika temperatury	<b>V</b>	Zawór elektromagnetyczny
<b>D/I1</b>	Wejście cyfrowe 1		

## 5.6. Obsługa nagrzewnicy kanałowej

**Należy zawsze przede wszystkim przestrzegać planów połączeń dostarczonych przez projektanta systemu HVAC lub producenta pompy ciepła.** Należy również przeczytać instrukcję obsługi nagrzewnicy kanałowej.

Sąsiednia ilustracja pokazuje przykład połączeń dla podłączenia chłodnicy/nagrzewnicy do obiegu odzyskiwania ciepła.

### ! UWAGA:

Jeżeli nagrzewnica kanałowa jest zainstalowana w kanale powietrza nawiewanego, to może być stosowana tylko do chłodzenia.

Podłączyć rurę wyjściową nagrzewnicy do rury powrotnej obiegu odzyskiwania ciepła. Płyn powracający z nagrzewnicy jest kierowany z powrotem do rury powrotnej obiegu odzyskiwania ciepła. Jeżeli wiadomo, że straty ciśnienia wewnątrz pompy ciepła obiegu odzyskiwania ciepła są zbyt wysokie, zaleca się ominięcie pompy ciepła. W tym przypadku płyn jest rozprowadzany, gdy pompa ciepła jest w stanie spoczynku, a spadek ciśnienia w jednokierunkowym zaworze obejścia Y2 musi być mniejszy od spadku ciśnienia w pompie ciepła.

Ogrzewanie: Pompa zaczyna pracować, kiedy temperatura powietrza zewnętrznego spadnie poniżej wartości granicy zimowej ustawionej fabrycznie (-5°C).

Chłodzenie: Docelowa temperatura powietrza nawiewanego ustawiona dla trybu urządzenia (np. tryb W domu) określa, kiedy pompa jest włączana. Pompa zaczyna pracować, kiedy ustawienie powietrza nawiewanego jest niższe od temperatury nawiewanego powietrza.

Nagrzewnicę kanałową można zainstalować zarówno w kanale powietrza nawiewanego, jak i kanale powietrza zewnętrznego. Jeżeli nagrzewnica kanałowa jest zamontowana w kanale powietrza zewnętrznego, to może być stosowana zarówno do nagrzewania wstępnego, jak i chłodzenia. Jeżeli nagrzewnica kanałowa jest zamontowana w kanale powietrza nawiewanego, to może być stosowana tylko do ogrzewania lub chłodzenia.

**! UWAGA:**

Przy sterowaniu nagrzewnicą kanałową w kanale powietrza zewnętrznego, zewnętrzny czujnik NTC jest instalowany w kanale przed nagrzewnicą. Przy sterowaniu nagrzewnicą kanałową w kanale powietrza nawiewanego, zewnętrzny czujnik NTC jest instalowany w kanale za nagrzewnicą.

Nagrzewnica kanałowa może być ustawiona do pracy automatycznej lub ręcznej.

- Działanie automatyczne: W lecie utrzymywana jest ustawiona temperatura powietrza nawiewanego. W zimie nagrzewnica kanałowa włącza się, kiedy temperatura powietrza zewnętrznego spadnie poniżej poziomu ustawienia zimowego.
- Działanie ręczne: W lecie nagrzewnica kanałowa jest włączana, kiedy temperatura powietrza zewnętrznego wzrośnie powyżej ustawienia letniego. W zimie nagrzewnica kanałowa włącza się, kiedy temperatura powietrza zewnętrznego spadnie poniżej poziomu ustawienia zimowego.

Aby zapobiec ryzyku skraplania się wody w kanale powietrza nawiewanego, można włączyć regulację ograniczenia powietrza nawiewanego w trybie automatycznym lub ręcznym.

- Regulacja automatyczna: Ograniczenie powietrza nawiewanego jest regulowane automatycznie zgodnie z punktem rosy powietrza wywiewanego. Kiedy temperatura powietrza nawiewanego spadnie do zbyt niskiego poziomu, nagrzewnica kanałowa zostanie wyłączona.
- Regulacja ręczna: Ograniczenie powietrza nawiewanego jest ustawiane ręcznie. Kiedy temperatura powietrza nawiewanego spadnie poniżej ustalonej wartości, nagrzewnica kanałowa zostanie wyłączona.

Jeżeli stosowany jest czujnik zewnętrzny, należy przejść do ustawień czujnika zewnętrznego i wybrać sterowanie nagrzewnicą kanałową powietrza zewnętrznego lub nagrzewnicą kanałową powietrza nawiewanego. Odczyt temperatury z czujnika zewnętrznego jest wyświetlany w menu serwisowym:

Menu > Menu serwisowe > Informacje o urządzeniu (strona 5) > Czujnik zewnętrzny.

**! UWAGA:**

Przy wyborze przekaźnika (C) należy uwzględnić maksymalne dozwolone łączne zasilanie płyty głównej w skrzynce elektrycznej MV (maks. 6 W), jeżeli przekaźnik jest zasilany ze złącza +24 V płyty głównej.

**! UWAGA:**

Z uwagi na ryzyko uszkodzenia przez wilgoć, w kanale, którego nie izolowano przed skraplaniem temperatura powietrza nawiewanego nie może spaść poniżej +16...20°C.

Rysunek 5. Wykres działania nagrzewnicy kanałowej w kanale powietrza zewnętrznego

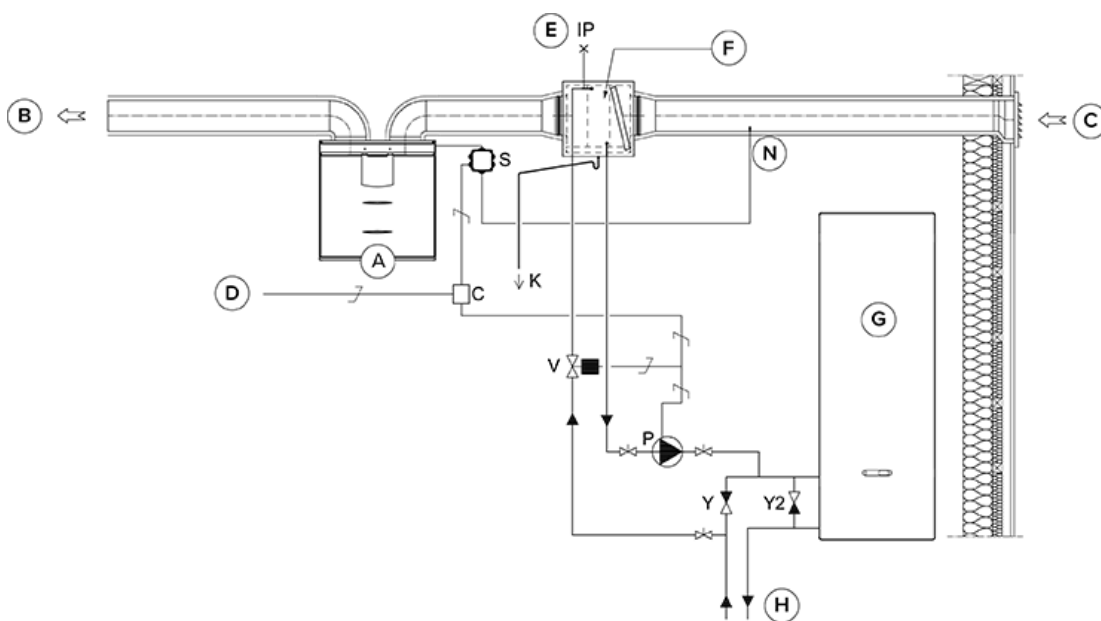

Rysunek 6. Wykres działania nagrzewnicy kanałowej w kanale powietrza nawiewanego

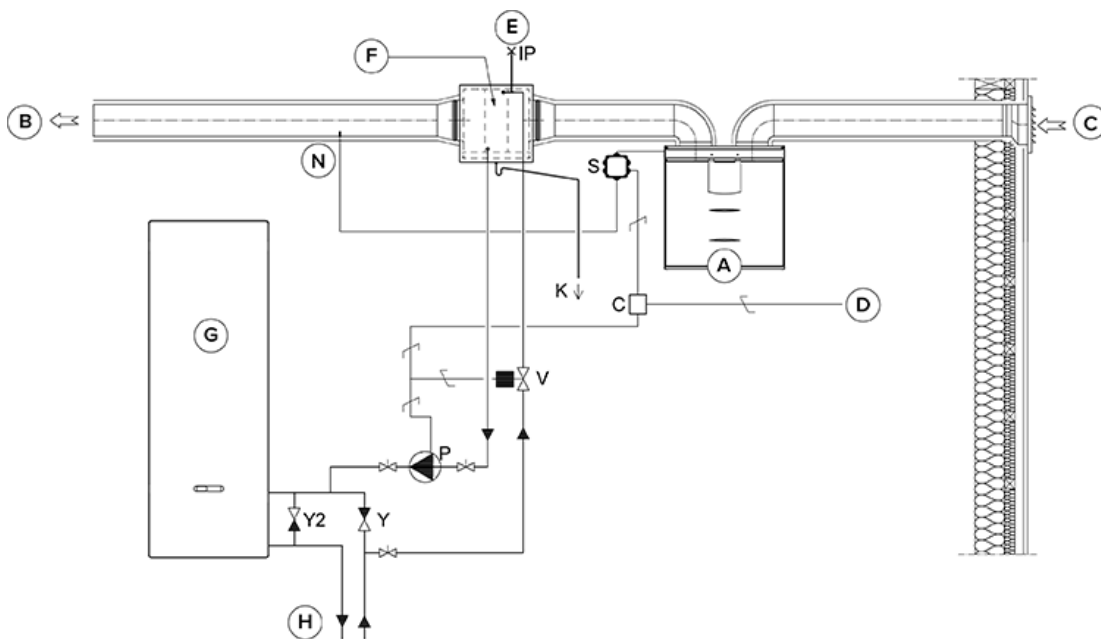

<b>A</b>	Urządzenie wentylacyjne	<b>P</b>	Pompa cyrkulacyjna. Nie wchodzi w zakres dostawy. Z uwagi na ryzyko skraplania, należy stosować pompę odpowiednią do pompowania cieczy chłodniejszej od otoczenia (np. Grundfos Magna 1 25-80).
<b>B</b>	Powietrze nawiewane	<b>V</b>	Zawór elektromagnetyczny. Nie wchodzi w zakres dostawy. Zawór powinien być odpowiedni do cieczy w obiegu odzyskiwania ciepła (np. ELV05006, Stig

			Wahlström, Danfoss 032U161431, kod HVAC 4122110).
<b>C</b>	Powietrze zewnętrzne	<b>K</b>	Rurka skroplin. Nie wchodzi w zakres dostawy.
<b>D</b>	Wejście z płyty dystrybucyjnej	<b>IP</b>	Odpowietrznik. Nie wchodzi w zakres dostawy.
<b>E</b>	Wywiew powietrza	<b>S</b>	Zewnętrzna skrzynka przyłączeniowa elektryczna dla MV.
<b>F</b>	Nagrzewnica kanałowa (połączenie odwrotne)	<b>C</b>	Przełącznik/stycznik 24 V DC do sterowania pompą oraz zaworem elektromagnetycznym. Nie wchodzi w zakres dostawy. (np. ABB CR-P024DC2).
<b>G</b>	Pompa ciepła	<b>Y</b>	Zawór zwrotny. Nie wchodzi w zakres dostawy.
<b>H</b>	Obieg odzyskiwania ciepła	<b>Y2</b>	Zawór zwrotny. Nie wchodzi w zakres dostawy. Spadek ciśnienia musi być mniejszy niż spadek ciśnienia w pompie ciepła.
<b>N</b>	Zewnętrzny czujnik NTC dla urządzeń Vallox MV.		

## 5.7. Wymiary oraz wyloty króćców

Rysunek 7. Wymiary oraz wyloty króćców Vallox 119 CFi R

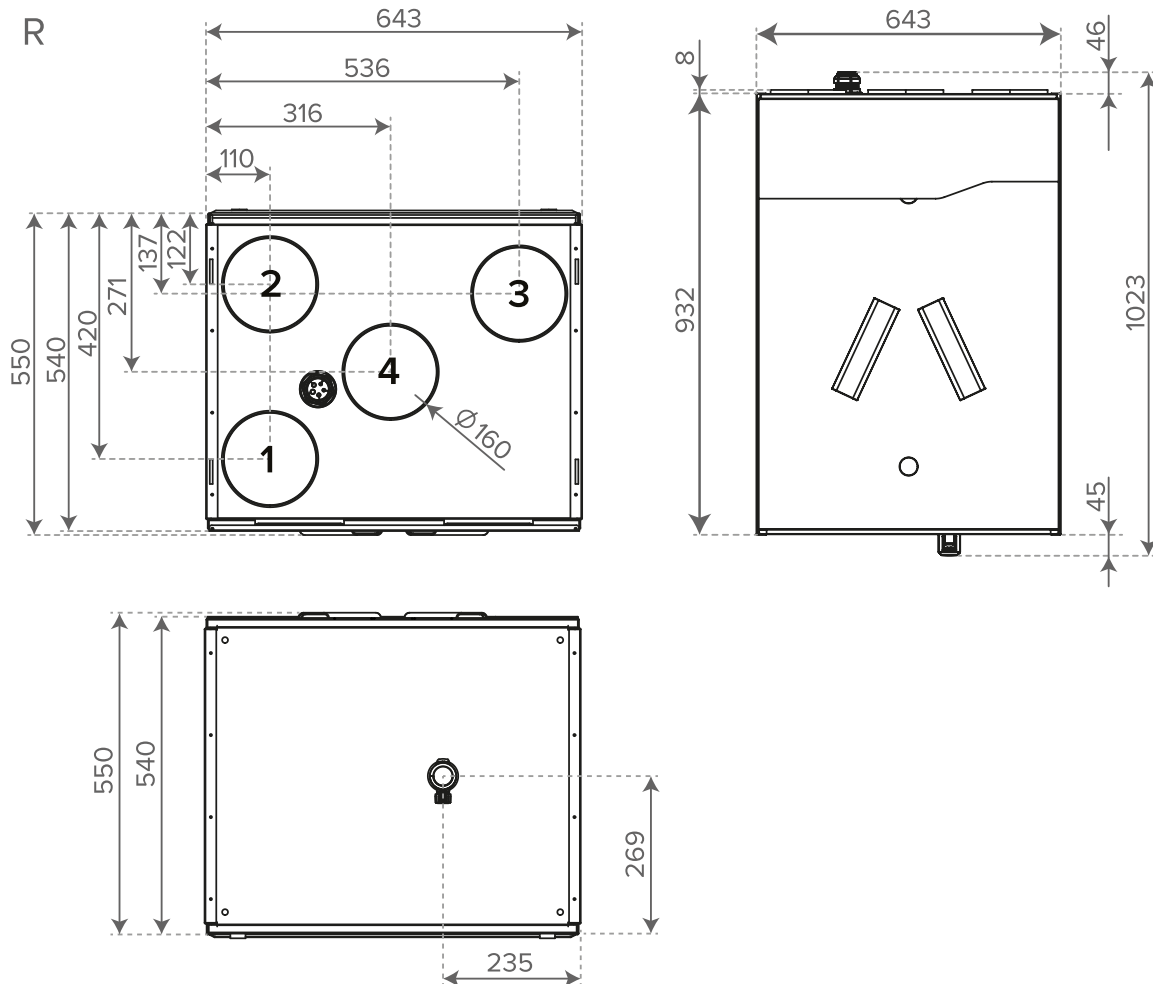

Rysunek 8. Wymiary oraz wyloty króćców Vallox 119 CFi L

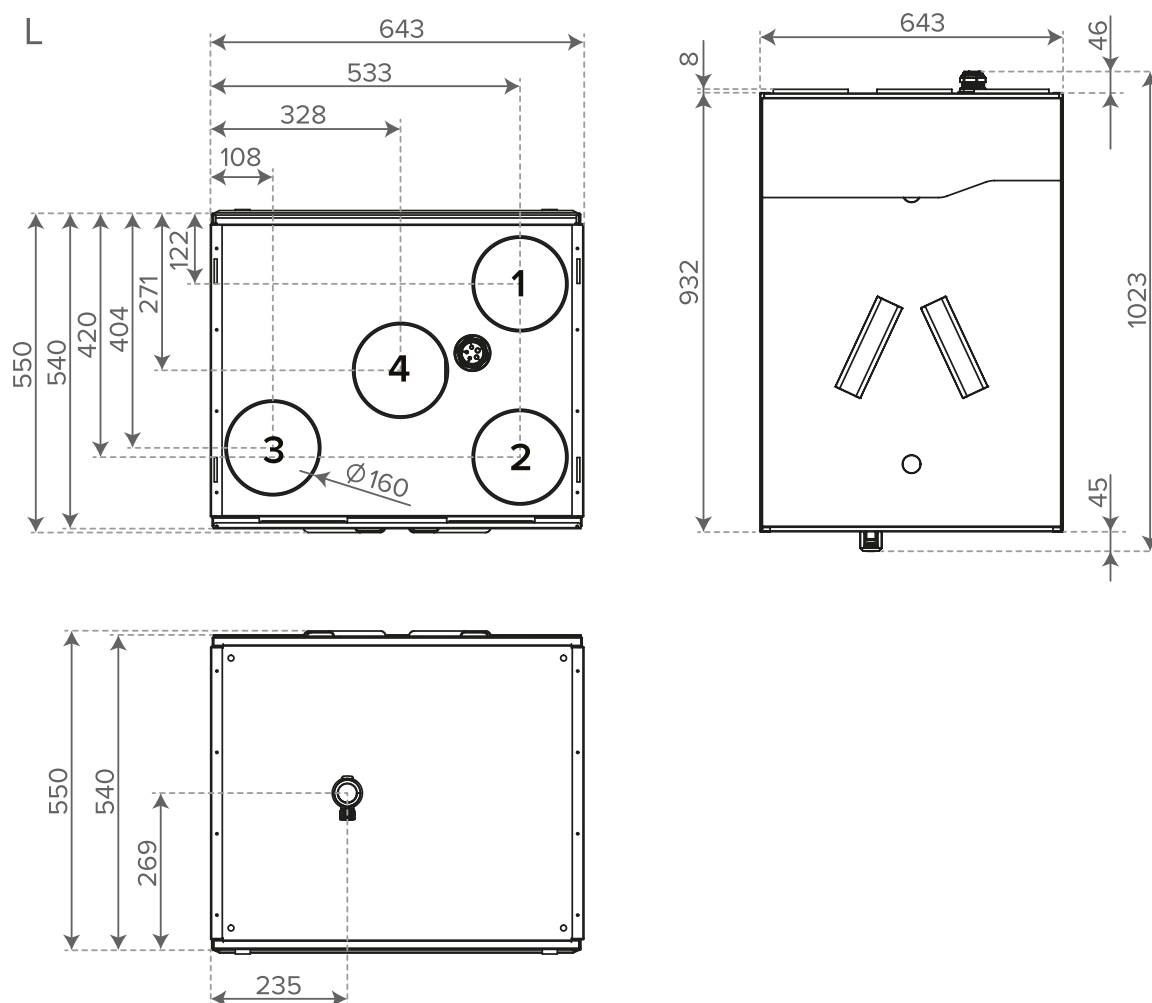

### Wyloty króćców

Wewnętrzna średnica żeńskiego kołnierza wylotu: 160 mm

1. Powietrze nawiewane z urządzenia do mieszkania.
2. Powietrze wywiewane z mieszkania do urządzenia.
3. Powietrze wyrzucane z urządzenia na zewnątrz.
4. Powietrze zewnętrzne do urządzenia.

## 6. Widok rozstrzelony i lista części zamiennych

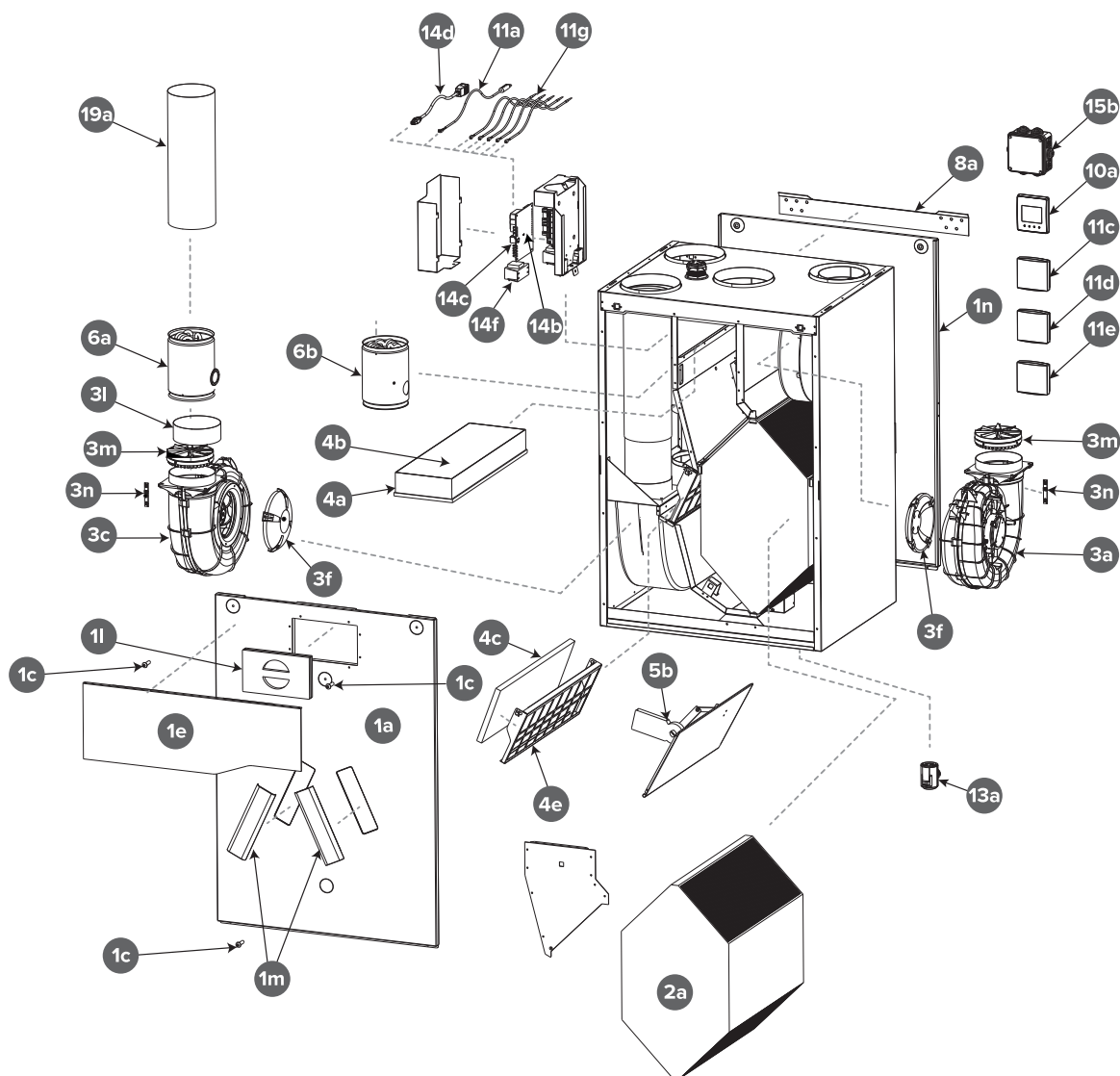

NR	Część	NR	Część
1a	Drzwiczki	6a	Zespół nagrzewnicy wtórnej
1c	Śruba drzwiczek z łbem sześciokątnym ISO 7380-1 10.9 Zn	6b	Zespół ogrzewania dodatkowego

NR	Część	NR	Część
1e	Płyta pokrywy klapy filtra	8a	Płyta do montażu na ścianie
1l	Uszczelka klapy filtra powietrza nawiewanego	10a	Panel sterowania
1m	Uszczelka klapy filtra powietrza wywiewanego	11a	Wewnętrzny czujnik wilgotności i dwutlenku węgla
1n	Tylne drzwi	11c	Czujnik dwutlenku węgla MyVallox (opcjonalny)
2a	Zespół wymiennika ciepła	11d	Czujnik wilgotności MyVallox (opcjonalny)
3a	Wentylator powietrza wywiewanego	11e	Czujnik VOC MyVallox (opcjonalny)
3c	Wentylator powietrza nawiewanego	11g	Zestaw czujnika NTC
3l	Kołnierz wentylatora powietrza nawiewanego	13a	Syfon Vallox Silent Klick
3m	Anemometr	14b	Płyta główna
3n	Płytki obwodu czujnika hallotronowego	14c	Bezpiecznik szklany 63 mA, zwłoczny 5x20 mm
4a	Filtr drobny dla powietrza nawiewanego	14d	Przewód przedłużający RJ-45
4b	Filtr zgrubny dla powietrza nawiewanego	14f	Dławik
4c	Filtr zgrubny dla powietrza wywiewanego	15b	Skrzynka łączeniowa
4e	Rama filtra	19a	Wylot powietrza nawiewanego
5b	Siłownik przepustnicy obejściowej		

**! UWAGA:** Jeżeli anemometr wentylatora lub płytki obwodu czujnika hallotronowego ulegnie uszkodzeniu w okresie gwarancji urządzenia, należy wymienić cały wentylator. Po okresie gwarancyjnym można wymienić tylko anemometr wentylatora i/lub płytkę obwodu czujnika hallotronowego zamiast całego wentylatora.

## 7. Deklaracja zgodności

# VALLOX

DECLARATION OF CONFORMITY

### DECLARATION OF CONFORMITY

**Manufacturer** Vallox Oy  
**Address** Myllykyläntie 9-11, FIN-32200 LOIMAA, FINLAND  
**Telephone number** +358 10 7732 200  
**The person who compiles the technical file** Petri Koivunen  
 Vallox Oy  
 Myllykyläntie 9-11, FIN-32200 LOIMAA, FINLAND  
 Tel. +358 10 7732 200  
 Email [info@vallox.com](mailto:info@vallox.com)  
**Description of unit** Ventilation unit with heat recovery

**Model** MyVallox 51/51K/99/119/125/149/245/245 VKL CFI  
 Vallox 51/51K SC/MV,  
 Vallox 99/125/096/110/145/245/245 VKL MV,  
 Vallox 99 MV CF,  
 Vallox TSK Multi 50/80 MV,  
 ValloPlus 180/180K/270/370/510/850 MV,  
 ValloPlus 180/270 SC,  
 ValloMulti 200 SC/MV, ValloMulti 300 MV

Declares that the ventilation unit for supply and extract air, equipped with heat recovery and operating as part of a ventilation system has been designed and manufactured to the following specifications:

1. Low Voltage Directive (2014/35/EU) – EN 60335-1:2012 + A11:2014, A13:2017 + A1:2919 + A14:2019 + A2:2019; EN 62233:2008
2. EMC Directive (2014/30/EU) – EN 61000-6-1:2007, EN 61000-3-2:2014 + A1:2009 + A2:2009, EN 61000-3-3:2013, EN 61000-6-3:2007 + A1:2011
3. Ecodesign Directive (2009/125/EY) – Commission regulation 1253/2014 – EN 13141-7 Annex B, EN 308, EN 13141-7, ISO 3741, ISO 5135
4. RoHS Directive (2011/65/EU, 2015/863/EU)

This is the original Declaration of Conformity

Loimaa, 3<sup>rd</sup> March 2025



Jukka-Pekka Korja  
 Managing Director

Vallox Oy Myllykyläntie 9-11 FI-32200 LOIMAA FINLAND	Tel. +358 10 7732 200 Fax. +358 10 7732 201 www.vallox.com firstname.familyname@vallox.com	ALV rek   VAT Y-tunnus   Business ID: Kotipaikka   Registered Domicile:	FI06723509 0672350-9 Loimaa, Finland
---	---	---	--